

SeaLife



Mini II (SL330) Waterdicht & schokbestendig Digitale duik- en sportcamera

Instructiehandleiding

Voor versies in Español, Deutsch, Français, Italiano en Nederlands, zie:

www.sealife-cameras.com/service/manuals.html

Inhoud:

Veiligheidswaarschuwingen.....	3
Controleer de inhoud van het pakket.....	4
Optionele accessoires.....	5
Productoverzicht met beschrijvingen: VOORKANT	6
Productoverzicht met beschrijvingen: ACHTERKANT	7
Product bekijken: ONDERKANT / waterdichte deur	8
Waterdichte deur openen	9
Waterdichte deur sluiten.....	10
Batterijen plaatsen	11
Geheugenkaart plaatsen/verwijderen (optie).....	12
Een foto maken (Cameramodus).....	13
Een video opnemen (Videomodus)	14
Foto's en videofragmenten weergeven (Afspeelmodus)	15
Foto's en videofragmenten verwijderen (Afspeelmodus).....	16
Modus Snel Instellen	17
De zoomfunctie gebruiken	19
De focus instellen	20
De flitser gebruiken	21
Meer info over de Flitserfunctie.....	22
Een externe flitser of foto/videolamp gebruiken (optionele accessoires)	23
Menu Geavanceerd instellen	24
De taal veranderen (Menu Geavanceerd instellen).....	25
De datum en tijd aanpassen (Menu Geavanceerd instellen).....	26
De Spionmodus gebruiken (Menu Geavanceerd instellen)	27-28
De instelling Auto uit veranderen (Menu Geavanceerd instellen)	29
De pieptoon aanpassen (Menu Geavanceerd instellen).....	30
De weergave-instelling aanpassen (Menu Geavanceerd instellen).....	31
De instelling Framenummer op nul (Menu Geavanceerd instellen)	32
De lichtfrequentie aanpassen (Menu Geavanceerd instellen)	33
De lcd-helderheid aanpassen (Menu Geavanceerd instellen).....	34
De geheugenkaart of het interne geheugen formatteren (Menu Geavanceerd instellen).....	35
Media- en systeem informatie (Menu Geavanceerd instellen)	36
Systeemherstel gebruiken (Menu Geavanceerd instellen).....	37
De functie Kopie>krt gebruiken (Menu Geavanceerd instellen).....	38
Foto's en video's overzetten naar de computer	39-40
Foto's en videofragmenten bewerken.....	41
Een waterdichte verzegeling behouden - BELANGRIJK	42
De O-ring reinigen	43
De O-ring vervangen.....	44
Instructies voor onderhoud en reiniging - BELANGRIJK	45
Eenvoudig geweldige onderwaterfoto's maken	46-48
Problemen oplossen	49
Specificaties	50
Onderdelen en reparaties	51

Veiligheidswaarschuwingen

Controleer en reinig de O-ring elke keer voordat u de camera onderwater gebruikt. Volg de belangrijke instructies over het waterdicht maken op pagina 42 van deze handleiding.

Als water in de camera is binnengedrongen, schakelt u de lamp onmiddellijk uit en stopt u het gebruik. Verwijder de batterijen en geheugenkaart en laat de binnenkant opdrogen. Neem contact op met de klantenservice van Sealife voor reparaties.

Probeer niet zelf de camera te repareren. Doet u dit toch, kan dit resulteren in een elektrische schok of brand en wordt de garantie nietig verklaard.

Gebruik uitsluitend nieuwe of volledig opgeladen AAA-batterijen (alkaline, NiMH oplaadbaar of lithium). Haal de batterijen uit de camera voor transport, reis of als de lamp langere tijd niet wordt gebruikt.

Stel de camera niet gedurende langere tijd bloot aan hoge temperaturen of direct zonlicht.

Veiligheid komt eerst - Houd alle geldende veiligheidsregels voor SCUBA, snorkelen en andere sporten in acht als u de camera hierbij gebruikt.

Ga naar www.sealife-cameras.com voor updates van deze handleiding en tips over onderwaterfotografie.

Controleer de inhoud van het pakket



SeaLife Camera SL330
(met SL32070 riem)



**Schoonmaakborstel /
hulpmiddel SL256**



Twee AAA-batterijen

**Zachte
cameratas
SL33090**



**Sd/sdhc-kaartlezer
SL33010**

**Reserve-O-ring
SL33008**



Garantieverklaring



Flash Link-adapter SL33052

Optionele accessoires

Beschikbaar bij uw plaatselijke door SeaLife geautoriseerde verkoper. Ga naar www.SeaLife.cameras.com om een verkoper bij u in de buurt te vinden.

Sdhc-geheugenkaart

(Aanbevolen wordt een kaart van 4GB)

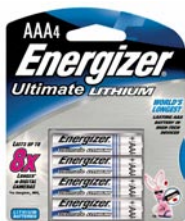

AAA-batterijen

(Aanbevolen wordt Energizer Lithium)

SeaLife foto/ videolamp SL980

Voor helderdere, kleurigere onderwaterfoto's en -video's



SeaLife Mini breedhoeklens SL973

Voor breedhoek/close-upfoto's van 30-90 cm



Vochtvreter SL911

Plaats twee capsules in de batterijnis als de camera wordt opgeslagen om vochtige lucht in de camera te verwijderen



SeaLife Digital Pro Flash SL961

Voor helderdere, kleurigere onderwaterfoto's



Drijfriem SL920

Productoverzicht met beschrijvingen: VOORKANT

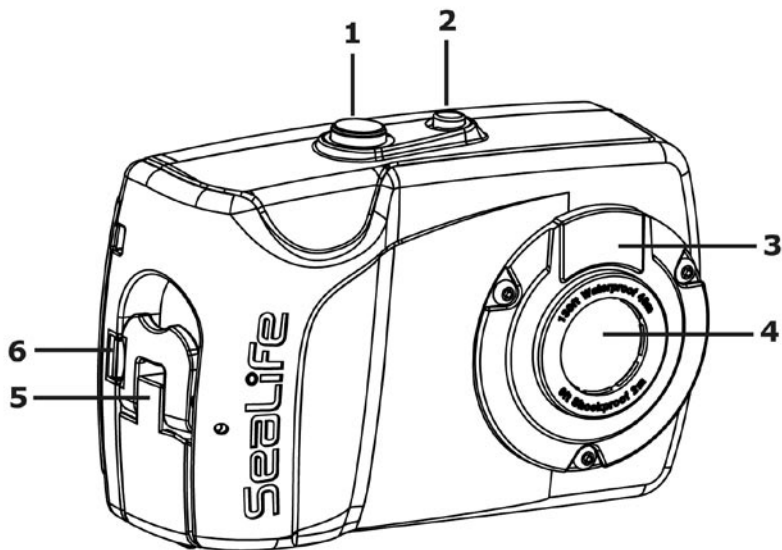

Onderdelen aan voorkant / zijkant

- 1 - **Sluitertoets:** Foto maken, video starten/stoppen, verwijderen tijdens afspelen
- 2 - **Aan/uittoets:** De camera IN en UIT schakelen
- 3 - **Flitservenster**
- 4 - **Lens:** 9 megapixels, F3.0, Multi-gecoated/Antispiegelend glas
- 5 - **Klep:** Opent de waterdichte deur
- 6 - **Klepslot:** Voorkomt dat de klep per ongeluk wordt geopend

Productoverzicht met beschrijvingen: ACHTERKANT

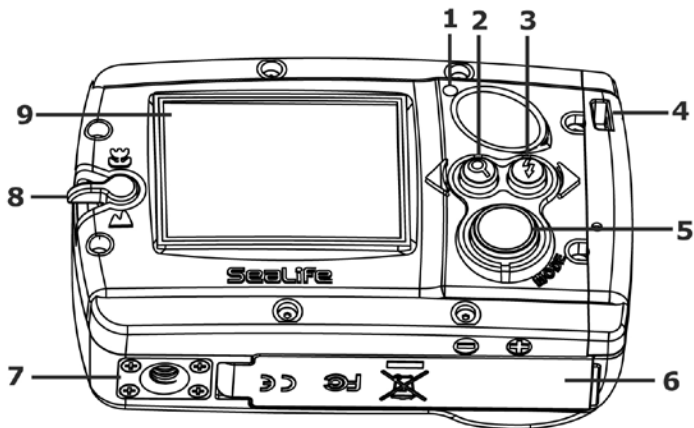

Onderdelen aan de achterkant

- 1 - Statusled:** Camera kan worden gebruikt als dit brandt; Niet beschikbaar als dit knippert
- 2 - Zoom/richtingstoets:** Zoominstelling aanpassen of naar links/omhoog schuiven
- 3 - Flitser/richtingstoets:** Flitserinstelling aanpassen of naar rechts/omlaag schuiven
- 4 - Bevestigingspunt voor riem**
- 5 - Modusknop:** Indrukken om te bladeren door de modi Camera, Video, Afspelen en Snel Instellen. 3 seconden ingedrukt houden om het instellingenmenu te openen
- 6 - Waterdichte deur:** Serienummer in de deur
- 7 - Statiefmontagepunt** (Standaard 1/4-20 schroefdraad)
- 8 - Focusknop:** Macro (close-up) of Landschap
- 9 - Lcd-scherm**

Productbeschrijving: ONDERKANT / waterdichte deur

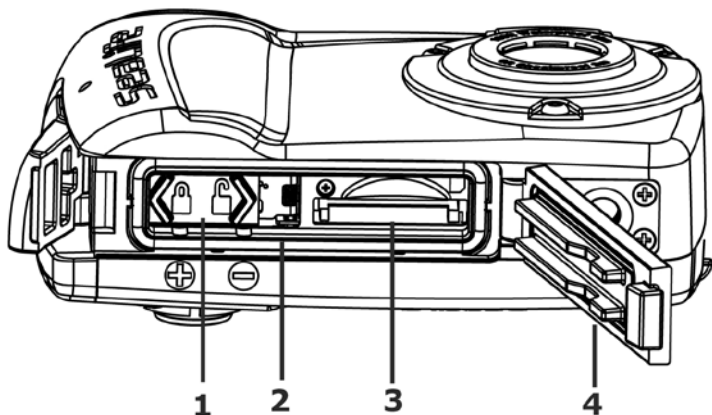

Onderdelen van de onderkant / waterdichte deur

- 1 - **Batterijklep:** 2 x AAA batterijen
- 2 - **O-ring**
- 3 - **Sd/sdhc-geheugenkaartsleuf**
- 4 - **Waterdichte deur:** Serienummer in de deur

Waterdichte deur openen

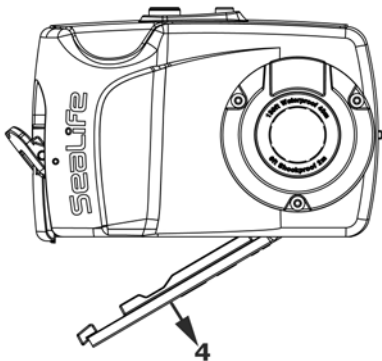
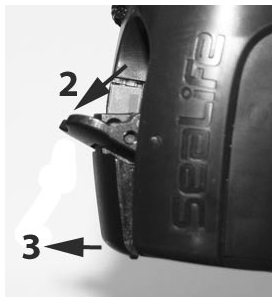

- 1) Druk op de rode tab en duw het slot weg van de klep
- 2) Til de klep weg (nooit forceren)
- 3) Duw de klep weg van de deur om de deur te openen
- 4) Open de waterdichte deur

Waterdichte deur sluiten

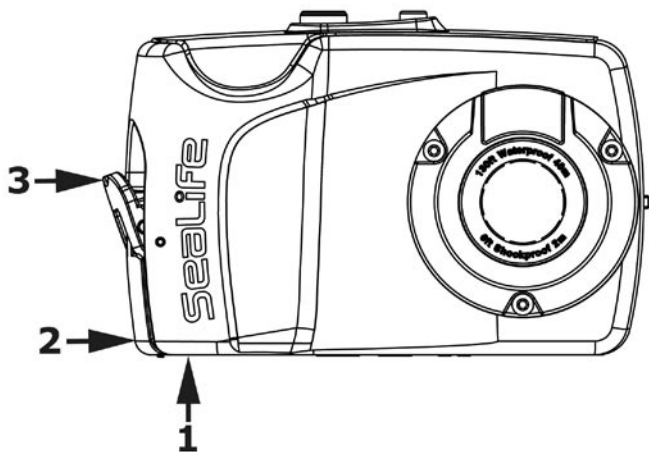

- 1) Druk de waterdichte deur in en houd vast.
- 2) Druk het uiteinde van de klep over de waterdichte deur (*Zorg dat de klep ontgrendeld is zoals in de afbeelding*).
- 3) Sluit de klep (*de klep valt vanzelf in het slot*).

Belangrijk:

Voordat u de waterdichte deur sluit, controleert u of de O-ring en de tegenoverliggende oppervlakken volledig schoon zijn (Zie De waterdichte verzegeling behouden op pagina 42). Zorg dat niets onder de deur zit zodat deze correct kan worden gesloten en verzegeld.

Batterijen plaatsen

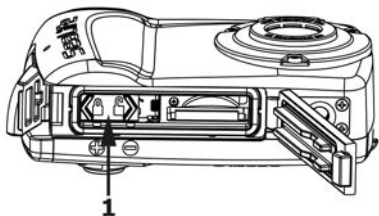

- 1) Schuif de batterijklep op de geopende positie.

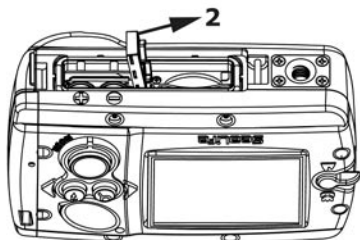

- 2) Door de veer achter de klep springt deze open.

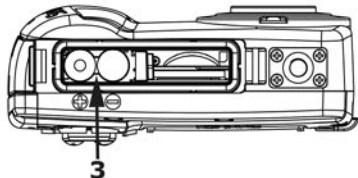

- 3) Plaats nu 2 nieuwe of nieuw opgeladen AAA-batterijen in de camera en let goed op de correcte ligging van de polen.

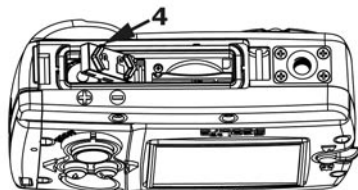

- 4) Druk op de batterijklep en schuif deze op de vergrendelde positie.

Geheugenkaart plaatsen/verwijderen (optie)

U kunt het interne geheugen van de camera uitbreiden door een sd/sdhc-geheugenkaart te plaatsen (apart verkocht). Een sdhc-kaart van 4GB of 8GB wordt aanbevolen.

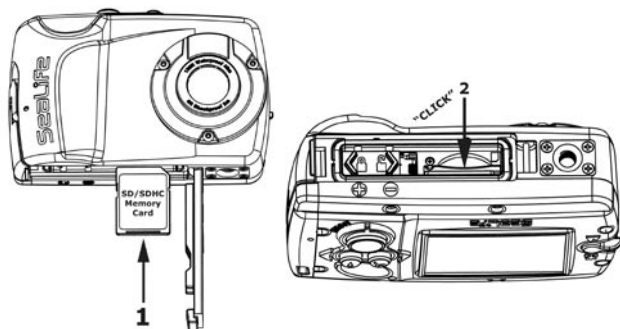





- 1) Plaats de geheugenkaart in de correcte richting zoals in de afbeelding is aangegeven.
- 2) Duw de kaart zover in de sleuf totdat deze op z'n plek klikt.
- 3) Zorg dat de camera is uitgeschakeld als u de kaart verwijdert. Duw zachtjes op de rand van de kaart en de kaart springt naar buiten. Gebruik de bijgesloten schoonmaakborstel / hulpmiddel om de kaart makkelijker te kunnen verwijderen.

Opmerking: Formateer de geheugenkaart als deze voor het eerst wordt gebruikt of als de kaart eerder in een andere camera is gebruikt. Zie pagina 35 voor instructies over het formatteren van de geheugenkaart.

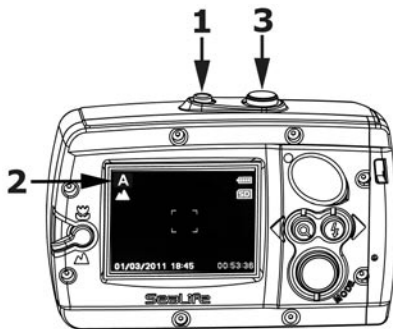
Op elke 1GB op de geheugenkaart passen ongeveer 900 foto's of 30 minuten video. Zo past op een kaart van 4GB ongeveer 3600 foto's of 2 uur video.

Een foto maken (Cameramodus)



- 1) Zet de camera AAN.
- 2) Linksboven in de hoek van het lcd-scherm verschijnt één van de cameramoduspictogrammen [ ,  ,  , ].
- 3) Stel het beeld samen op het lcd-scherm, houd de camera stil en druk op de Sluitertoets om een foto te maken.

Opmerkingen:

- Zie pagina 18 voor meer informatie over de vier verschillende cameramodi.
- De camera activeert automatisch de energiebesparende modus als gedurende 1 minuut geen toetsen worden ingedrukt. Het lcd-scherm blijft uit maar de status-led blijft aan. Druk op en willekeurige toets om de camera op te wekken.
- De camera wordt automatisch uitgeschakeld als de camera gedurende bepaalde tijd niet wordt gebruikt. Zet de camera AAN om de camera weer te gebruiken. Zie De instelling Auto uit veranderen op pagina 29.
- Nadat een foto is gemaakt, blijft deze 1 seconde lang op het scherm staan.
- Het wijzigen van de instellingen van Focus, Flitser en Zoom wordt verderop in deze handleiding beschreven.

Een video opnemen (Videomodus)

- 1) Zet de camera AAN.
- 2) Druk op de Modusknop om een Videomodus te kiezen.
- 3) Het pictogram Videomodus [] verschijnt linksboven op het scherm.
- 4) Stel de openingsscène samen op het lcd-scherm en druk op de Sluiterknop om de video-opname te starten.
- 5) Het pictogram "REC" en de verstreken tijd verschijnen onderin beeld om aan te geven dat de camera nu video opneemt.
- 6) Houd de camera stevig vast en beweeg langzaam tijdens het opnemen van video.
- 7) Druk nogmaals op de Sluiterknop om de video-opname te stoppen.

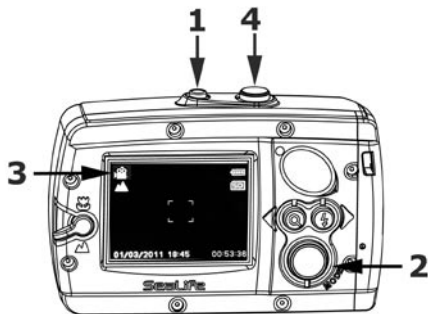

Opmerkingen:

- Er moet voldoende licht zijn voor kwalitatief goede videobeelden. Gebruik de SeaLife foto-videolamp SL980 (optionele accessoire) om video's op te nemen bij weinig licht.
- Hoe u de instellingen van Focus en Zoom wijzigt, wordt beschreven op de pagina's 19-20.
- Tijdens het opnemen van video kan de Zoomfunctie niet worden aangepast.
- De Flitser kan niet worden gebruikt tijdens het opnemen van video.

Foto's en videofragmenten weergeven (Afspeelmodus)

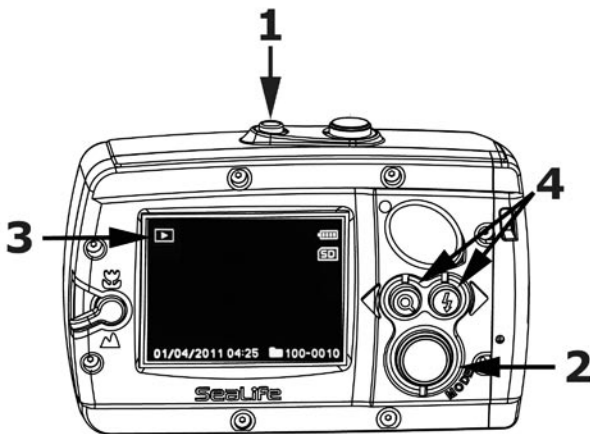

- 1) Zet de camera AAN.
- 2) Druk tweemaal op de Modusknop om de camera in de Afspeelmodus te schakelen.
- 3) Het Afspeelpictogram [] verschijnt linksboven in beeld en de laatst opgenomen foto of videofragment verschijnt op het lcd-scherm.
- 4) Druk op de Richtingstoets-links of -rechts om door de foto's en video's in het geheugen te bladeren.

Opmerking:

- Videoclips worden automatisch afgespeeld. Houd de Richtingstoets-links ingedrukt om de videoclip achteruit te spelen.

Foto's en videofragmenten verwijderen (Afspeelmodus)

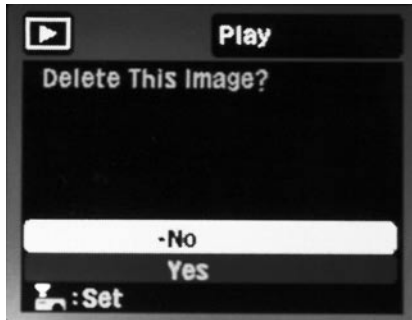

- 1) Verwijder een foto of videofragment door met de Richtingstoets-links of -rechts naar de gewenste foto of videofragment te bladeren.
- 2) Druk op de sluitertoets.
- 3) Op het scherm verschijnt de melding "Delete This Image?" (Deze foto wissen?)
 - a. Druk op de Richtingstoets-links of -rechts om "Yes" (Ja) te kiezen en druk op de Sluitertoets om de foto of video te verwijderen.
 - b. Druk op de Richtingstoets-links of -rechts om "No" (Nee) te kiezen en druk op de Sluitertoets om af te sluiten. De foto wordt dan NIET verwijderd.

Opmerking:

- U kunt alle foto's en video's in het geheugen verwijderen door de geheugenkaart te formatteren. Zie pagina 35 voor informatie over het formatteren van de geheugenkaart.

Modus Snel Instellen

Met de modus Snel instellen kunt u de camera snel en eenvoudig instellen voor land- of onderwaterfotografie.

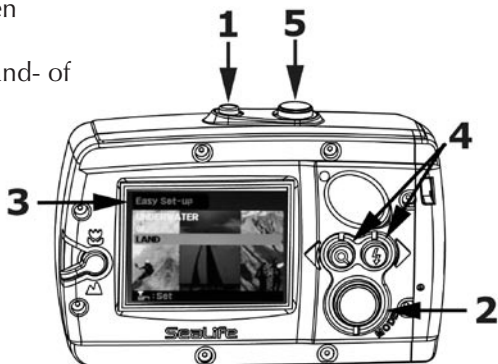

- 1) Zet de camera AAN.
- 2) Druk driemaal op de Modustoets om de camera in de modus Snel Instellen te schakelen.
- 3) "Quick Setup" (Snel instellen) verschijnt linksboven in het scherm.
- 4) Volg de instructies op het scherm met de Richtingstoets-links of -rechts om keuzes te maken.
- 5) Druk op de Sluitertoets om de keuze te bevestigen.
- 6) Zodra Snel Instellen is voltooid, wordt de modus Snel Instellen automatisch gesloten en de Cameramodus geopend.

Modus Snel Instellen (vervolg)

Als Snel Instellen voltooid is, wordt de camera op één van de volgende vier opnamemodi ingesteld:



Land Auto – Ideaal voor fotograferen en filmen op land.



Underwater (Onderwater) ⇒ Camera+Flash (Camera+Flitser) – Ideaal voor onderwater fotograferen en filmen met de optionele externe flitser en/of foto-videolamp.



Underwater (Onderwater) ⇒ Camera Only (Alleen Camera) ⇒ Snorkeling (Snorkelen) – Ideaal voor onderwater fotograferen en filmen zonder externe flitser of lamp op dieptes tot 20voet/6m.



Underwater (Onderwater) ⇒ Camera Only (Alleen Camera) ⇒ Diving (Duiken) – Ideaal voor onderwater fotograferen of filmen zonder externe flitser of lamp op dieptes vanaf 20voet/6m.

De zoomfunctie gebruiken

De camera is uitgerust met een 3X digitale zoom, erg handig voor het uitvergroten van objecten op een afstand. Gebruik een statief of plaats de camera op een stabiel oppervlak als u de 3X zoom gebruikt om onscherpe beelden tegen te gaan.

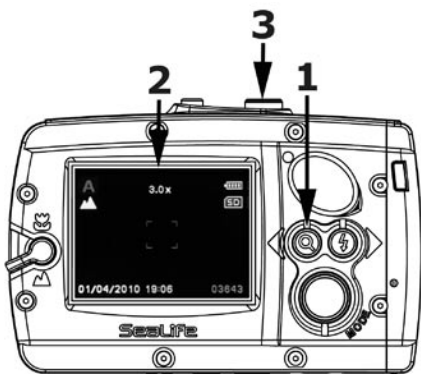

- 1) Activeer de zoom door de Zoomknop kort in te drukken.
- 2) Elke druk op de knop verhoogt de zoomfactor met één stap tot het maximum van 3X. De vergrotingsfactor wordt aangegeven op het lcd-scherm.
- 3) Stel de scène samen en druk op de sluitertoets om een foto te maken of de video-opname te starten.

Opmerking:

- Tijdens het opnemen van video kan de Zoomfunctie niet worden aangepast.

De focus instellen

De camera is uitgerust met een Focusknop om close-up foto's of video's te maken of om objecten op een afstand vast te leggen.

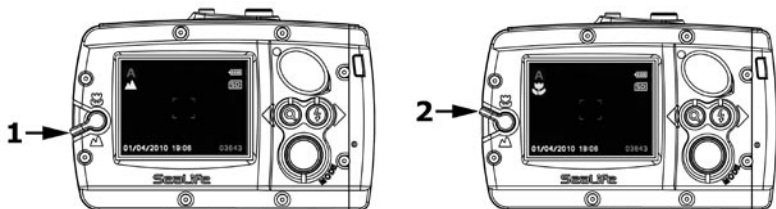

- 1) Zet de Focusknop op Landschap [] om te fotograferen op afstanden van 1,3m (4 voet) tot oneindig.
- 2) Zet de Focusknop op Macro [] om close-up te fotograferen op afstanden tussen 0,65m en 1,3m (2-4 voet).

Opmerking:

- De Focusinstelling wordt aangegeven op het lcd-scherm.

De flitser gebruiken

De geïntegreerde flitser van de camera is handig om foto's te maken bij weinig licht, zoals binnenshuis of 's nachts. Er zijn vier flitsermodi: Auto, Flits AAN, Flits UIT, Rode ogen reductie.

- 1) Druk op de Flitserknop om de flitser in te stellen op de gewenste instelling. De opties voor de flitserinstelling worden hieronder beschreven.
- 2) De Flitserinstelling wordt aangegeven op het lcd-scherm.

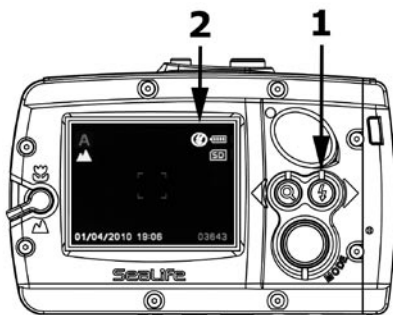

Flitsmodus

Auto [no icon]

Beschrijving

De flitser wordt geactiveerd al naar gelang de lichtomstandigheden.

Flits AAN



De flitser wordt altijd geactiveerd, ongeacht de lichtomstandigheden. Deze optie is handig als het object tegen een heldere achtergrond wordt belicht of om duistere schaduwen tegen te gaan.

Flits UIT



De flitser is uit en wordt niet geactiveerd, ongeacht de lichtomstandigheden. Zet de flitser uit als u fotografeert op afstanden verder dan het effectief bereik van de flitser (ongeveer 3m/10voet op land of 1m/3voet onderwater).

Rode ogen reductie



Gebruik deze modus om het fenomeen van rode ogen te beperken als u foto's van mensen of dieren maakt bij weinig licht.

Meer info over de Flitserfunctie

- De Flitser kan niet worden gebruikt tijdens het opnemen van video.
- Het wordt aanbevolen de flitser uit te schakelen als u onderwater fotografeert, tenzij u close-up fotografeert in perfect helder water op afstanden van maximaal 1m/3voet of als u gebruik maakt van een externe flitser. Laat de flitser UIT staan of gebruik de optionele externe flitser om ruis tegen te gaan (figuur 1). Ruis verwijst naar de kleine punten die in onderwaterfoto's verschijnen, doordat kleine deeltjes in het water verlicht worden door de flits. Als de flitser AAN blijft, krijgt u meer ruis (figuur 2). De camera is uitgerust met een Focusknop om close-up foto's of video's te maken of om objecten op een afstand vast te leggen.



Figuur 1

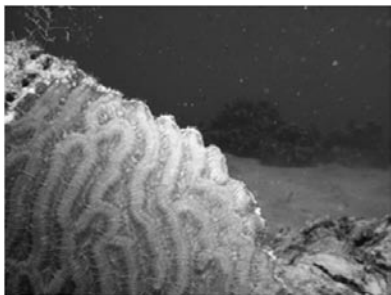

Figuur 2

Een externe flitser of foto/videolamp gebruiken (optionele accessoires)



SL961 Digital Pro Flash



SL980 foto/videolamp

- Gebruik de SeaLife SL961 Digital Pro Flash en/of SL980 foto/videolamp (optionele accessoires) voor onderwaterfoto's en -video's met meer helderheid, meer kleuren en minder ruis. Ga naar www.sealife-cameras.com voor meer informatie.
- Als u de externe flitser SL961 of SL980 foto/videolamp gebruikt, gebruikt u de modus Snel Instellen om de camera in te stellen op ONDERWATER ➔ CAMERA + FLITSER. Dit optimaliseert de belichting van de camera en compenseert voor het krachtigere licht van de externe flitser of lamp. De flitser van de camera is vastgezet op FLITS AAN. Druk op de Flitserknop om de belichting van de camera aan te passen. De standaardinstelling is Normaal.

Menu Geavanceerd instellen

De camera heeft een verborgen menu met geavanceerde instellingen waarin u de datum en tijd, taal en andere eenmalige of geavanceerde instellingen kunt aanpassen.



- 1) Zet de camera AAN.
- 2) Houd de modus knop 3 seconden ingedrukt totdat het menu Setup (Instellen) in beeld verschijnt.
- 3) Blader met de Richtingstoetsen-rechts of -links omhoog en omlaag door het menu Instellen.
- 4) Bevestig de gewenste instelling met de Modusknop.
- 5) Sluit het menu door de Menuknop 3 seconden ingedrukt te houden of kies "Exit" (Eind) in het menu en druk op de Modusknop.

De taal veranderen (Menu Geavanceerd instellen)



- 1) Open het menu Geavanceerd instellen zoals is beschreven op pagina 24.
- 2) Kies "Language" (Taal) in het menu met de Richtingstoetsen en druk op de Modustoets om de Taalinstelling te openen.
- 3) Kies de gewenste taal met de Richtingstoetsen en druk ter bevestiging op de Modustoets.

De datum en tijd aanpassen (Menu Geavanceerd instellen)

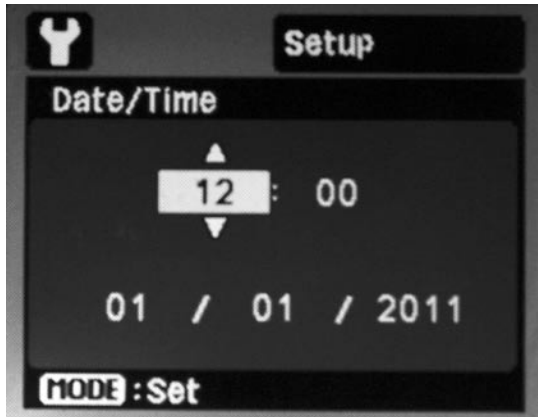

- 1) Open het menu Geavanceerd instellen zoals is beschreven op pagina 24.
- 2) Kies "Date/Time" (Datum/tijd) met de Richtingstoetsen en druk op de Modustoets om de Datum/tijdingstelling te openen.
- 3) De tijd wordt weergegeven in de 24-uurs indeling UU:MM en de datum wordt weergegeven in de indeling MM/DD/JJJJ.
- 4) Verhoog [of verlaag] de waardes met links [of rechts] en druk op de Modustoets om elke instelling te bevestigen.

Opmerking:

- De Datum/tijdingstelling wordt niet opgeslagen als de batterij langer dan 3 minuten is verwijderd.

De Spionmodus gebruiken (Menu Geavanceerd instellen)

In de Spionmodus maakt de camera automatisch en continu op een bepaald interval foto's van een scène. De Spionmodus is handig om meerdere foto's te maken van het moeilijk te fotograferen dierenleven op land of in zee zonder ontdekt te worden. Later kiest u dan de beste foto.



- 1) Open het menu Geavanceerd instellen zoals is beschreven op pagina 24.
- 2) Kies "Spy Capture" (Spionopname) met de Richtingstoetsen en druk op de Modustoets om de Spioninstellingen te openen.
- 3) Er zijn twee opties zichtbaar: "Single" (Enkel) om slechts één foto te maken en "Spy" (Spion) om continu foto's te maken.

De Spionmodus gebruiken *(vervolg)*

- 4) Kies "Spy" (Spion) met de Richtingstoetsen en druk op de Modustoets ter bevestiging.
- 5) Het scherm "Set Time Interval of Capture" (Tijdsinterval van opname instellen) verschijnt in beeld.
- 6) Kies het gewenste tijdsinterval met de Richtingstoetsen: 5 sec, 10 sec, 30 sec, 1 min, 5 min of 30 min.
- 7) Druk op de Modustoets om het tijdsinterval te bevestigen.
- 8) Het geavanceerde instelmenu wordt automatisch gesloten en het pictogram spionmodus [] verschijnt op het scherm.
- 9) Richt de camera op de gewenste scène. Een compacte driepoot is erg handig om de camera op het onderwerp gericht te houden.
- 10) Druk op de sluitertoets. De camera telt af vanaf 2 seconden en maakt de eerste foto.
- 11) Het lcd-scherm wordt uitgeschakeld om batterijstroom te sparen. De camera maakt continu op het ingestelde interval foto's totdat op de sluitertoets of aan/uittoets wordt gedrukt, het geheugen vol is of de batterij leeg is.

De instelling Auto uit veranderen

(Menu Geavanceerd instellen)

De functie Auto uit schakelt de camera automatisch UIT als de camera gedurende een bepaalde periode niet is gebruikt. U kunt de tijdsperiode van Auto uit instellen (1 min, 2 min of 3 min) of de functie Auto uit uitschakelen (uit).



- 1) Open het menu Geavanceerd instellen zoals is beschreven op pagina 24.
- 2) Kies "Auto off" (Auto uit) met de Richtingstoetsen en druk op de Modustoets om de instellingen van Auto uit te openen.
- 3) Kies de gewenste tijdsperiode met de Richtingstoetsen en druk ter bevestiging op de Modustoets.

De pieptoon aanpassen (Menu Geavanceerd instellen)

De camera speelt een pieptoon af als op een toets wordt gedrukt. U kunt de pieptoon in- of uitschakelen.



- 1) Open het menu Geavanceerd instellen zoals is beschreven op pagina 24.
- 2) Kies "Beep" (Pieptoon) met de Richtingstoetsen en druk op de Modustoets om de instellingen van Pieptoon te openen.
- 3) Kies On (Aan) of Off (Uit) met de Richtingstoetsen en druk op de Modustoets ter bevestiging.

De weergave-instelling aanpassen

(Menu Geavanceerd instellen)

Het lcd-scherm toont de instellingspictogrammen van de camera, de datum/tijd en andere statusgegevens. U kunt instellen dat alle pictogrammen All (Alle) of geen pictogrammen Off (Uit) worden getoond.



- 1) Open het menu Geavanceerd instellen zoals is beschreven op pagina 24.
- 2) Kies "Display" (Weergave) met de Richtingstoetsen en druk op de Modustoets om de instellingen van Weergave te openen.
- 3) Kies met de Richtingstoetsen ALL (Alle, pictogrammen weergeven) of OFF (Uit, geen pictogrammen weergeven) en druk ter bevestiging op de Modustoets.

De instelling Framenummer op nul

(Menu Geavanceerd instellen)

Deze functie maakt een nieuwe map op de geheugenkaart. De gemaakte foto's en video's worden in een nieuwe map opgeslagen en gestart bij beeldnummer 0001.

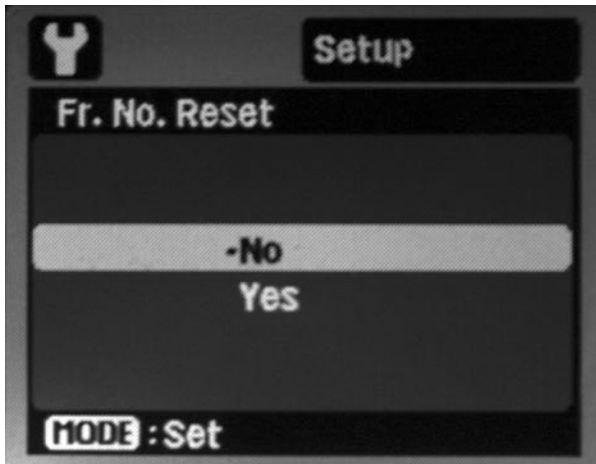

- 1) Open het menu Geavanceerd instellen zoals is beschreven op pagina 24.
- 2) Kies "Fr.No. Reset"(Fr.nr op nul) met de Richtingstoetsen en druk op de Modustoets om de instellingen van Framenummer op nul te openen.
- 3) Kies No (Nee, afsluiten) of Yes (Ja, nieuwe map maken) met de Richtingstoetsen en druk ter bevestiging op de Modustoets.

De lichtfrequentie aanpassen (Menu Geavanceerd instellen)

Pas de lichtfrequentie van de camera aan op die van het elektrische systeem in uw land. Hierdoor knippert het lcd-scherm niet bij tl-verlichting. Kies 60 Hz (standaard) voor Noord- en Centraal-Amerika en 50 Hz voor Europa en andere delen van de wereld.



- 1) Open het menu Geavanceerd instellen zoals is beschreven op pagina 24.
- 2) Kies "Light Freq." (Lichtfreq.) met de Richtingstoetsen en druk op de Modustoets om de instellingen van Lichtfrequentie te openen.
- 3) Kies 60Hz of 50Hz met de Richtingstoetsen en druk op de Modustoets ter bevestiging.

De Lcd-helderheid aanpassen (Menu Geavanceerd instellen)

Gebruik deze instelling om de helderheid van het Lcd-scherm hoger te zetten. U kunt kiezen uit Standaard of Helder. Met de instelling Helder is het Lcd-scherm beter zichtbaar bij weinig omgevingslicht, maar verbruikt meer batterijstroom.



- 1) Open het menu Geavanceerd instellen zoals is beschreven op pagina 24.
- 2) Kies "LCD Bright." (Lcd-helder.) met de Richtingstoetsen en druk op de Modustoets om de instellingen van Lcd-helderheid te openen.
- 3) Kies Standard (Standaard) of Bright (Helder) met de Richtingstoetsen en druk op de Modustoets ter bevestiging.

De geheugenkaart of het interne geheugen formatteren (Menu Geavanceerd instellen)

Gebruik deze functie om de geheugenkaart of het interne geheugen te wissen of opnieuw in te stellen. Pas op: Alle beelden en gegevens op de geheugenkaart of het interne geheugen worden verwijderd. Het wordt aanbevolgen de geheugenkaart te formatteren voordat de kaart voor het eerst wordt gebruikt of als de kaart in een andere camera of toestel is gebruikt. Zo kunt u ook eenvoudig alle foto's en video's verwijderen nadat ze op de computer zijn opgeslagen.

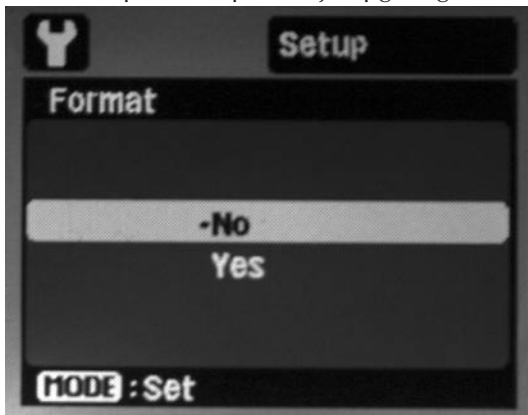

- 1) Open het menu Geavanceerd instellen zoals is beschreven op pagina 24.
- 2) Kies "Format" (Formatteren) met de Richtingstoetsen en druk op de Modustoets om de instellingen van Formatteren te openen.
- 3) Kies Yes (Ja, formatteren) of No (Nee, afsluiten) met de Richtingstoetsen en druk op de Modustoets ter bevestiging.

Media- en systeem informatie (Menu Geavanceerd instellen)

Media-informatie (Media-info.) toont de grootte van de geheugenkaart en de resterende ruimte op de geheugenkaart in megabytes (MB).

Systeeminfo toont de firmwareversie van de camera. Nieuwe firmware kan worden uitgegeven om fouten in het besturingssysteem te repareren of om de prestaties van de camera te verbeteren. Nieuwe firmwareversies worden openbaar gemaakt op www.sealife-cameras.com en kunnen gratis worden gedownload.



- 1) Open het menu Geavanceerd instellen zoals is beschreven op pagina 24.
- 2) Kies "Media Info"(Media-info) of "Sys. Info."(Systeeminfo) met de Richtingstoetsen en druk op de Modustoets om het informatiescherm te openen.
- 3) Druk op de Modustoets om de informatieschermen te sluiten.

Systeemherstel gebruiken (Menu Geavanceerd instellen)

Met deze functie herstelt u de standaardinstellingen van de camera. De tijdstelling kan niet worden hersteld.

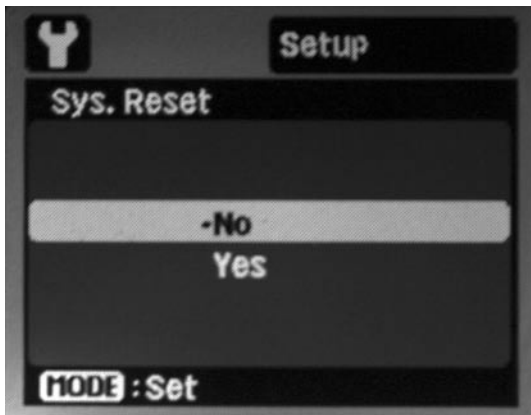

- 1) Open het menu Geavanceerd instellen zoals is beschreven op pagina 24.
- 2) Kies "Sys. Reset" (Sys-herstel) met de Richtingstoetsen en druk op de Modustoets om de instellingen van Systeemherstel te openen.
- 3) Kies Yes (Ja, herstellen) of No (Nee, afsluiten) met de Richtingstoetsen en druk op de Modustoets ter bevestiging.

De functie Kopie>krt gebruiken

(Menu Geavanceerd instellen)

Met deze functie kopieert u foto's en video's van het interne geheugen van de camera naar de sd/sdhc-geheugenkaart. Dit is alleen mogelijk als een geheugenkaart is geplaatst en als foto's en video's in het interne geheugen van de camera zijn opgeslagen.

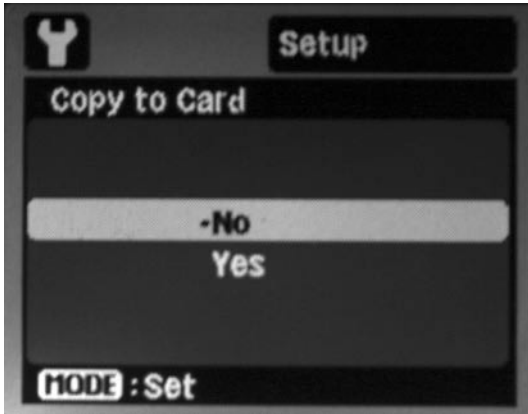

- 1) Open het menu Geavanceerd instellen zoals is beschreven op pagina 24.
- 2) Kies "Copy to card" (Kopie>krt) met de Richtingstoetsen en druk op de Modustoets om de instellingen van Kopie naar kaart te openen.
- 3) Kies Yes (Ja, kopie naar kaart) of No (Nee, afsluiten) met de Richtingstoetsen en druk op de Modustoets ter bevestiging.

Foto's en video's overzetten naar de computer

Gebruik de bijgesloten sd/sdhc-kaartlezer om foto's van de geheugenkaart naar de computer over te zetten.

- Haal de geheugenkaart uit de camera. Zie pagina 12 voor meer informatie over het plaatsen/verwijderen van de geheugenkaart.



- Plaats de geheugenkaart in de kaartlezer en plaats de kaartlezer in een usb-poort van de computer zoals in de afbeelding is aangegeven.
- De PC of MAC detecteert automatisch de kaartlezer.

Beelden overzetten (vervolg)

- In Windows dubbelklikt u op “Deze computer” op het bureaublad en zoek “Verwisselbare schijf”.
- Dubbelklik op “Verwisselbare schijf” en u ziet de map DCIM, met daarin de foto’s en video’s op de geplaatste geheugenkaart.
- Kopieer of knip de foto’s en video’s in de map en plak ze naar de gewenste plek op de computer.

Opmerking:

- Op een Mac dubbelklikt u op de map “Naamloos” of “Volume 1” op het bureaublad. Vervolgens wordt iPhoto automatisch gestart.

Foto's en videofragmenten bewerken

Bijna elke computer bevat software voor foto- en videobewerking, zoals Windows Photo Gallery, Movie Maker of Mac iPhoto. Met bewerkingssoftware kunt u foto's en video's openen, weergeven, ordenen en aanpassen. Als uw computer niet beschikt over software voor beeldbewerking, kunt u overwegen dit aan te schaffen. Hier volgen enkele koppelingen naar populaire fotobewerkingssoftware:

Google Picasa:	www.picasa.google.com
Adobe Photoshop Elements:	www.adobe.com
Arcsoft Photo Studio:	www.arcsoft.com
Ulead PaintShop:	www.ulead.com

Een waterdichte verzegeling behouden - BELANGRIJK

De camera maakt gebruik van een O-ring om de waterdichte verzegeling in stand te houden. De O-ring zit onder de waterdichte deur. Volg deze belangrijke voorzorgsinstructies voor de O-ring omdat anders de camera nat kan worden.

- Bevochtig de O-ring niet.
- Inspecteer voor elk gebruik de O-ring en het contactoppervlak zorgvuldig op beschadiging (sneetjes, krassen, scheuren, barsten, deuken en andere imperfecties). Vervang een beschadigde O-ring of laat de camera repareren als het contactoppervlak van de O-ring beschadigd is.
- Inspecteer en reinig de O-ring en contactoppervlak ervan voor elk gebruik op zand, haren en ander vuil. Gebruik de bijgesloten borstel of veeg de O-ring en het contactoppervlak ervan af met een schone vochtige doek.
- Zorg dat de O-ring volledig in de groef van de O-ring zit voordat de waterdichte deur wordt verzegeld.
- Zorg dat geen obstakels belemmeren dat de waterdichte deur correct kan worden gesloten of verzegeld.
- Ga niet dieper dan 40m (130 voet) of de camera kan gaan lekken of beschadigd raken.
- Vervang de O-ring elk jaar om zeker te zijn van correcte verzegeling. Zie pagina 44 voor meer informatie over het vervangen van de O-ring.

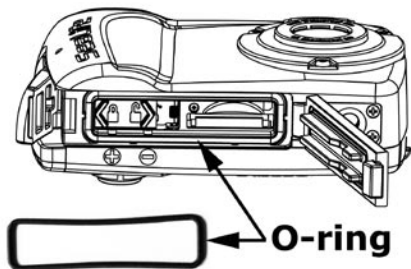

De O-ring reinigen

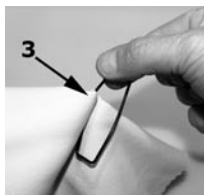

- 1) Verwijder de O-ring met het uiteinde van de bijgesloten borstel.
- 2) Inspecteer voor elk gebruik de O-ring (A), contactoppervlak (B) en groef van de O-ring (C) op groeven, krassen, scheuren, sneden, deuken en andere beschadigingen. Vervang een beschadigde O-ring of laat de camera repareren als het contactoppervlak van de O-ring beschadigd is.
- 3) Gebruik een vochtige, pluisvrije doek om de O-ring en de contactoppervlakken ervan te reinigen en al het zand, haar en ander vuil te verwijderen.
- 4) Gebruik de bijgesloten borstel om zand of vuil uit de groef voor de O-ring, waterdichte deur en het verzegelde gebied te verwijderen.
- 5) O-ring plaatsen (zie volgende pagina).

De O-ring vervangen

Vervang de O-ring als deze beschadigd is en ten minste eenmaal per jaar. Gebruik uitsluitend de goedgekeurde SeaLife O-ring - Item # SL33008. Eén reserve-O-ring is bijgesloten. Vervangende O-ringen zijn beschikbaar bij uw plaatselijke geautoriseerde SeaLife dealer, of online op www.sealifepartsdirect.com (alleen in de V.S.).

De O-ring verwijderen:

- 1) Open de waterdichte deur. Zie pagina 9 voor instructies over het openen en sluiten van de waterdichte deur.
- 2) Gebruik het uiteinde van de borstel/hulpmiddel of de zijkant van een bankpasje om de O-ring uit de groef te tillen.

De O-ring plaatsen:

- 1) Zorg dat de O-ring, groef en contactoppervlakken van de O-ring perfect schoon en onbeschadigd zijn voordat u de O-ring plaatst.
- 2) Leg de O-ring plat in de groef voor de O-ring. Let op dat u de O-ring niet verdraait.
- 3) Duw de O-ring voorzichtig in de groef totdat de O-ring stevig in de groef zit. Bevochtig de O-ring niet.

Instructies voor onderhoud en reiniging - BELANGRIJK

Volg deze belangrijke voorzorgsmaatregelen of de camera kan beschadigd of nat raken.

- Na elk gebruik onderwater of als de camera vies is, dient u de camera 2 minuten onder stromend water te houden of in een emmer schoon water onder te dompelen. Duw elke knop een aantal maal in om zout water, zand of stof onder de knoppen eruit te laten lopen. Droog de camera af en zet de camera neer met de toetsen naar beneden zodat water uit de toetsen kan stromen.
- Laat geen water of vuil in de batterijnis of geheugenkaartsleuf van de camera komen als de waterdichte deur is geopend. Dit kan de electronica van de camera namelijk beschadigen.
- Zorg dat uzelf en de camera volledig droog zijn voordat u de waterdichte deur opent of de batterij of sd-geheugenkaart vervangt.
- Open de waterdichte deur nooit in een natte, zanderige of vochtige omgeving. Het wordt aanbevolen dat het plaatsen van batterijen en het voorbereiden van de camera uitsluitend in een ruimte met droge, koele lucht, zoals een kamer met airconditioning, wordt uitgevoerd. Hierdoor kan geen water of vocht in de camera komen, waardoor condens zou kunnen worden gevormd.
- Stel de camera niet gedurende langere tijd bloot aan direct zonlicht of extreem hoge temperaturen, zoals in de kofferbak van een auto.
- De camera drijft niet en zinkt in water. De aanschaf van de optionele drijfriem (SL920) wordt aanbevolen.
- Bevestig de riem aan uw pols of drijver als u de camera in of in de buurt van water gebruikt.
- Zorg dat de camera is gereinigd en volledig droog is voordat u de camera opruimt.
- Berg de camera op in een schone en droge plaats op kamertemperatuur. Verwijder de batterijen. Laat de waterdichte deur open als u de camera gedurende 3 maanden of langer in een kast legt.

Eenvoudig geweldige onderwaterfoto's maken

Bijna iedereen kan op land mooie foto's en video's maken, maar onderwater zijn er diverse uitdaging waar de fotograaf rekening mee moet houden. De volgende informatie is een samenvatting van de belangrijkste principes van onderwaterfotografie.



Kristalhelder water is essentieel voor goede onderwaterfoto's. Slechte zichtbaarheid, veroorzaakt door kleine deeltjes in het water, vermindert de beeldkwaliteit van foto's en video's.

Beperk de opname-afstand tot 1/10 van de zichtbaarheid van het water. Als de zichtbaarheid bijvoorbeeld 10m/30 voet is, beperkt u de fotoafstand tot 1m/3 voet. Een kortere opnameafstand levert betere foto's op. Overweeg eventueel de aanschaf van de Mini Wide Angle Lens (SL973), waarmee u dichtbij kunt fotograferen en alles in beeld kunt krijgen.



Zorg ervoor dat u uw drijfvermogen onder controle hebt en plaats uzelf in de ideale positie om een foto of video te maken. Zodoende kunt u de camera stevig vasthouden en de opnameafstand onder controle houden. Goede controle over het drijfvermogen helpt u de zanderig ondergrond niet te verstoren, zodat het water niet vertroebeld wordt. Het beheersen van het drijfvermogen is zeer belangrijk om veilig te kunnen duiken, dus houdt u pas bezig met onderwaterfotografie als u dit beheerst.



Maak een goede compositie.

Fotografeer een object nooit van bovenaf. Als u van bovenaf fotografeert, resulteert dit in slecht contrast omdat het object in de achtergrond opgaat. Fotografeer een object van onderop, zodat de achtergrond het blauwe water is en er beter contrast is. Haal het hele object in beeld. Zorg

dat handen, vinnen of hoofd van het object altijd in beeld zijn. Indien nodig kunt u de foto later op de computer inkorten.

Videotips

Houd de camera zo stevig mogelijk vast en beweeg (pan) zeer langzaam. Een springerige, snelbewegende video is voor iedereen lastig te volgen.

Maak geen videoclips die langer zijn dan 1 minuut. Vanwege de grote bestandsgrootte is het lastig een lange videoclip te bewerken. Met behulp van videobewerkingssoftware, zoals Microsoft Movie Maker, kunnen kleinere videoscène's altijd aan elkaar geplakt worden.

Oefening baart kunst

Van uw fouten leert u het meeste. Raak vertrouwd met de camerabesturing zodat u snel kunt reageren in wisselende omstandigheden. Neem de tijd om te oefenen en verschillende instellingen uit te proberen. Bekijk uw foto's kritisch en leer van fouten.

Houd altijd de veiligheidsrichtlijnen van het duiken in acht en raak NOOIT het leven in de zee aan

Laat de fotografie u niet afleiden van de veiligheid. Let op het leven in de zee - raak het nooit aan. Let altijd op uw omgeving zodat u niets per ongeluk aanraakt. Houd de duikuitrusting dicht bij uw lichaam.

Problemen oplossen

Camera gaat niet AAN

Controleer de polariteit van de batterijen en of de batterijen nieuw of volledig opgeladen zijn.

Onderwaterfoto's/video's zijn te blauw of donker

Gebruik de modus Snel Instellen om de camera in te stellen op onderwater.

Laat de flitser uit tenzij u van zeer dichtbij fotografeert in helder water, of tenzij u een externe flitser gebruikt. Als onderwater de flitser AAN staat, wordt de onderwaterkleurcorrectie uitgeschakeld.

Overweeg de aanschaf van de SeaLife Digital Pro Flash (SL961) voor nog heldere, kleurigere foto's.

Foto's of video's zijn niet scherp

De focustoets is onjuist ingesteld. Zie pagina 20 voor meer informatie over het instellen van de focus en correcte afstanden.

De lichtomstandigheden zijn te donker, wat resulteert in korrelige of onscherpe foto's. Houd de camera stil of gebruik een externe flitser of lamp.

De lens is vies - Reinig de lens met een vochtige katoenen doek en droog de lens af.

Voor meer oplossingen voor problemen en technische updates zie de website van SeaLife op www.sealife-cameras.com of neem contact op met uw eigen SeaLife-dealer of klantenservice voor hulp.

Specificaties

Beeldsensor:	9.0 megapixel CMOS-beeldsensor
Kleur:	24-bit kleuren (RGB)
Beeldresolutie:	9mp (3472 x 2604)
Foto-indeling:	JPEG
Filmresolutie:	VGA (640 x 480) op 30 frames per seconde
Video-indeling:	MJPEG (.AVI)
Lens:	F3.0 / 7,9mm (filmequivalent = 45mm)
Focustype:	Lens met directe vaste focus (2ft /0,65m tot oneindig)
Zoom:	3x digitale zoom
Sluittijd:	Mechanische sluitser (1 tot 1/2000 seconde)
Flitser:	Auto, Vullen, Uit, Rode ogenreductie
Beeldmodi:	Auto, Snorkelen (onderwater), Zee, Ext Flits
Fotografeermodi:	Enkel, Spionmodus
Lcd:	2,4" kleuren-tft-lcd
Geheugen:	Intern: 28 MB (10 foto's van hoge resolutie)
Extern:	Sd- en sdhc-kaart (4GB of 8GB sdhc-kaart aanbevolen)
EXIF-indeling:	EXIF 2.2
Besturingssysteem:	PC: Windows XP/Vista/7 of MAC: OS 9.0 en hoger
OSD-taal:	Engels, Duits, Frans, Spaans, Italiaans, Russisch, Nederlands, Turks, Portugees (Brazilië), Chinees (traditioneel en vereenvoudigd)
Instructiehandleiding:	Engels (gedrukt), Duits, Frans, Spaans, Italiaans, Nederlands
Energie:	AAA-batterij x 2
Gebruiksduur batterij:	100 foto's met alkaline (500+ foto's met Energizer Ultimate)
Certificaten:	CE, ROHS, FCC
Gewicht:	286g (10oz.) met riem
Afmetingen:	11,4cm x 4,6cm x 7,6cm (4,5" x 1,8" x 3,0")
Diepte:	Apart getest op een diepte tot 40m (130 voet)
Drijfvermogen:	Negatief
Gebruikstemperatuur:	0 graden C tot 43 graden C
Opslagtemperatuur:	-29 graden C tot 60 graden C
Statiefopening:	Standaard 1/4 -20
Garantie:	1 jaar beperkte garantie.

Onderdelen en reparaties

SeaLife garandeert de oorspronkelijke koper van dit product, gedurende een periode van één (1) jaar vanaf de aankoopdatum, dat het product vrij is van fabricagefouten en materiaaldefecten. Zie de garantie-informatie die bij dit product is geleverd, voor een gedetailleerde garantieverklaring. Mocht de oorspronkelijke koper menen dat het product defect is, wordt aanbevolen dat de koper eerst de website www.sealife-cameras.com bezoekt voor productupdates en technisch advies. De website van SeaLife bevat tevens gedetailleerde informatie over het aanvragen van reparaties.



Pioneer Research
www.sealife-cameras.com

