

SeaLife DC800 Onderwatercamera



Ga naar www.sealife-cameras.com/service/manuals.html voor
ENGELSE, FRANSE, DUITSE, ITALIAANSE, SPAANSE, NEDERLANDSE
en **TURKSE** versies

LEES DIT EERST

Handelsmerkinformatie

- ☒ Microsoft® en Windows® zijn in de V.S gedeponeerde handelsmerken van Microsoft Corporation.
- ☒ Pentium® is een gedeponeerd handelsmerk van Intel Corporation.
- ☒ Macintosh is een handelsmerk van Apple Computer, Inc.
- ☒ SD™ is een handelsmerk.
- ☒ SeaLife® is een gedeponeerd handelsmerk van Pioneer Research.

Productinformatie

- ☒ Productontwerp en specificaties kunnen zonder kennisgeving worden gewijzigd. Dit omvat primaire productspecificaties, software, stuurprogramma's en gebruikershandleiding. Deze gebruikershandleiding is een algemene naslaggids voor het product.
- ☒ De illustraties in deze handleiding dienen ter verklaring en kunnen verschillen van het daadwerkelijk ontwerp van uw camera.
- ☒ De fabrikant accepteert geen aansprakelijkheid voor fouten of discrepanties in deze gebruikershandleiding.

VEILIGHEIDSINSTRUCTIES

Lees alle **Waarschuwingen** en **Aandachtspunten** en zorg dat u ze begrijpt voordat u dit product gebruikt.

Waarschuwingen

Voortdurend gebruik onder de volgende omstandigheden kan resulteren in brand of een elektrische schok. Neem contact op met uw plaatselijke door SeaLife geautoriseerde dealer voor reparaties als dit product beschadigd is.

Als vreemde objecten of water in de camera zijn gedrongen, schakel de camera dan uit en verwijder de batterij.



Als de camera is gevallen of de behuizing is beschadigd, schakel de camera dan uit en verwijder de batterij.



Haal de camera niet uiteen, pas geen veranderingen of reparaties toe.



Gebruik de bijgeleverde adapter alleen binnen het aangegeven spanningsbereik.



Gebruik de camera niet op plekken in de buurt van water, regen, sneeuw, hoge vochtigheid, zand, vuil of ontvlambaar gas* tenzij deze correct verzegeld is in de bijgeleverde waterdichte behuizing.



* Waarschuwing - de camera in de waterdichte behuizing IS NIET gegerandeerd intrinsiek veilig. Het gebruik van de camera in een omgeving met ontvlambare gassen kan resulteren in explosie of brand.

Houd de batterij buiten bereik van kinderen.

De batterij kan vergiftiging veroorzaken. Neem onmiddellijk contact op met een arts als een (deel van een) batterij is ingeslikt.



Gebruik de camera niet als u loopt, in de auto of op een motor rijdt.

U kunt hierdoor vallen of in een verkeersongeluk terecht komen.



Aandachtspunten

Flits niet recht in iemands ogen.

Dit kan resulteren in oogbeschadiging.



Stel het lcd-scherm niet bloot aan slagen of stoten.

Hierdoor kan het glas beschadigd raken en de interne vloeistof gaan lekken. Als de interne vloeistof in uw ogen of in contact met huid of kleding komt, spoel dit dan direct af met schoon water. Als de interne vloeistof in uw ogen komt, neemt u direct contact op met een arts voor behandeling.



Een camera is een precisie-instrument. Laat de camera niet vallen, sla niet op de camera en gebruik nooit teveel kracht.

Hierdoor kan de camera beschadigd raken.



Verwijder nooit direct de batterij na lang gebruik.

De batterij kan heet worden tijdens gebruik. Aanraken van een hete batterij kan brandwonden veroorzaken.



Wikkel de camera nooit in en plaats hem nooit in of onder een doek of dekens.

Hierdoor kan de camera heet worden, waardoor de buitenkant vervormt kan raken of in brand kan vliegen. Gebruik de camera op een goed geventileerde plek.



Laat de camera niet achter op plekken waar de temperatuur sterk kan stijgen, zoals in een auto.

Dit kan negatieve gevolgen hebben voor de buitenkant of interne onderdelen, wat kan resulteren in brand.



Voordat u de camera verplaatst, koppelt u snoeren en kabels los.

Doet u dit niet, dan kunnen snoeren en kabels beschadigd raken, wat kan resulteren in brand of een elektrische schok.



Opmerkingen over het gebruik van de batterij

Als u de batterij gebruikt, lees dan onderstaande **Veiligheidsinstructies** en onderstaande opmerkingen en volg ze op:

- ☒ Gebruik alleen de opgegeven batterij (3.7V) die bij de camera wordt geleverd.
- ☒ Extreem koude omgevingen kunnen de levensduur van de batterij en de prestaties van de camera beperken.
- ☒ Als u een nieuw oplaadbare batterij gebruikt of een oplaadbare batterij die gedurende langere tijd niet is gebruikt, kan dit van invloed zijn op het aantal foto's dat gemaakt kan worden. Vandaar, om prestaties en levensduur te maximaliseren, wordt aanbevolen voor het eerste gebruik de batterij ten minste éénmaal volledig op te laden en weer te ontladen.
- ☒ De batterij kan warm aanvoelen na lang gebruik van de camera of flitser. Dit is normaal en geen defect.
- ☒ De camera kan warm aanvoelen na langere tijd van voortdurend gebruik. Dit is normaal en geen defect.
- ☒ Als de batterij gedurende langere tijd niet wordt gebruikt, haal deze dan uit de camera om lekkage of corrosie tegen te gaan en zorg dat de batterij leeg is. Als de batterij in volledig opgeladen toestand langere tijd wordt bewaard, kunnen de prestaties verminderen.
- ☒ Houd de contactpunten van de batterij altijd schoon.
- ☒ Explosiegevaar als de batterij wordt vervangen door batterij van een onjuist type.
- ☒ Werp gebruikte batterijen weg volgens plaatselijke afvalverwerkingsrichtlijnen. Gebruikte batterijen moeten apart worden ingezameld.
- ☒ Voor het eerste gebruik moet u de batterij volledig opladen.
- ☒ Houd de batterij uit de buurt van andere metalen objecten als deze wordt opgeslagen of vervoerd om kortsluiting of brand tegen te gaan.

Belangrijke opmerkingen over waterdichte functie en waterdichte behuizing

- ☒ Lees de instructies in deze handleiding en zorg dat u ze begrijpt voordat u de camera onderwater gebruikt.
- ☒ De binnencamera is niet waterdicht of schokbestendig. Verzegel de camera in de waterdichte behuizing in omgevingen met water, regen, sneeuw, hoge vochtigheid, zand, stof of ontvlambaar gas*.
 - * Waarschuwing - de camera in de waterdichte behuizing IS NIET gegerandeerd intrinsiek veilig. Het gebruik van de camera in een omgeving met ontvlambare gassen kan resulteren in explosie of brand.
- ☒ Zorg dat de meegeleverde rubberen stoffklep volledig in de usb- en stroomaansluitingen van de camera zijn geplaatst, tenzij de camerabatterij wordt opgeladen of de camera op de computer is aangesloten.
- ☒ Volg deze belangrijke reinigingsinstructies voor de o-ringen omdat anders de waterdichte behuizing kan gaan lekken.
 - * Bevochtig de o-ring niet.
 - * Inspecteer en reinig de o-ring en contactoppervlak ervan voor elk gebruik op zand, haren en ander vuil. Reinig de o-ring en het contactoppervlak met de meegeleverde schoonmaakborstel.
 - * Inspecteer de o-ring en het contactoppervlak op beschadiging (sneetjes, krassen, scheuren, barsten, deuken en andere imperfecties). Vervang een o-ring of breng de waterdichte behuizing weg voor inspectie als de o-ring of het contactoppervlak beschadigd is.
 - * Gebruik de onderwaterbehuizing niet als de o-ring of het contactoppervlak beschadigd is.
 - * Zorg dat de o-ring volledig in de groef van de o-ring zit voordat de behuizing wordt verzegeld.
 - * Zorg dat de o-ring niet gedraaid is als deze in de groef van de o-ring is geplaatst.
 - * Volg voorzichtig de instructies voor verwijderen en monteren van de o-ring die in deze handleiding staan.
 - * Vervang de o-ring elk jaar om zeker te zijn van correcte verzegeling. Gebruik alleen de door SeaLife goedgekeurde o-ring die is ontworpen voor de DC800. Vervangende o-ringen zijn verkrijgbaar bij de plaatselijke door SeaLife geautoriseerde verkoper.
- ☒ Sluit voorzichtig het deksel en grendel om de behuizing te sluiten en zorg dat er geen obstakels zijn die het correct sluiten of verzegeling van de behuizing tegengaan.

- ☒ Week en spel de waterdichte behuizing gedurende 2 minuten in schoon water nadat deze onderwater is gebruikt of als de behuizing vies is.
 - * Duw elke knop een aantal keren in om zout water, zand of stof onder de knoppen eruit te laten lopen.
 - * Gebruik een schone zachte doek om de behuizing af te drogen.
 - * Berg de camera en behuizing pas op nadat deze zorgvuldig zijn schoongemaakt en helemaal droog zijn.
- ☒ Laat geen vocht of vuil in de behuizing komen als deze wordt geopend. Dit kan de binnencamera namelijk beschadigen.
- ☒ Zorg dat uzelf en de waterdichte behuizing volledig droog zijn voordat u de waterdichte deur opent of de batterij of sd-geheugenkaart vervangt.
- ☒ Open de behuizing nooit in een natte, zanderige of vochtige omgeving. Het wordt aanbevolen dat de behuizing slechts in een ruimte met droge, koude lucht, zoals een kamer met airconditioning, wordt geopend. Zo kan namelijk geen water of vocht in de behuizing komen, wat kan resulteren in een beslagen lens of beschadiging van de binnencamera.
- ☒ Zorg dat nooit zonnebrandcrème of bruiningsolie op de camera komt omdat hierdoor het oppervlak kan verkleuren. Mocht crème of olie op de camera komen, was deze dan onmiddellijk weg met warm water.
- ☒ De waterdichte functie is niet van toepassing op de accessoires van de camera.
- ☒ Ga niet dieper dan 60m (200ft.) omdat anders de behuizing beschadigd kan raken en kan lekken.
- ☒ De camera zinkt als deze in het water valt, dus bevestig deze altijd aan uw pols of stabjack als u de camera in of bij water gebruikt.
- ☒ Berg de behuizing op in een schone en droge plaats op kamertemperatuur.
- ☒ Stel de behuizing niet gedurende langere tijd bloot aan direct zonlicht.
- ☒ Berg de behuizing niet op in plekken met zeer hoge temperaturen, zoals de kofferbak van de auto.

INHOUD

9 INTRODUCTIE

- 9 Overzicht
- 10 Inhoud van de verpakking

11 DE CAMERA LEREN KENNEN

- 11 Voorkant
- 12 Achterkant
- 13 Lcd-scherm

15 AAN DE SLAG

- 15 Voorbereiding
- 16 De batterij opladen
- 17 Eerste instellingen

19 OPNAMEMODUS

- 19 Foto's maken
- 20 De focus instellen
- 21 Info over externe flitsstanden
- 23 Info over Zeemodus
- 24 About Spy Mode
- 25 Fotograferen met gezichtsherkenning
- 26 Audiomemo's opnemen

27 VIDEOMODUS

- 27 Videoclips opnemen
- 28 Videoclips afspelen

29 AFSPEELMODUS

- 29 Foto's weergeven
- 30 Miniatuurweergave
- 31 Rode ogen verwijderen
- 31 Audiomemo's bijvoegen
- 32 Een audiomemo afspelen
- 32 Foto's beveiligen
- 34 Foto's wissen

36 MENU-OPTIES

- 36 Opnamemenu
- 41 Videomenu
- 43 Afspeelmenu
- 45 Menu Instellen

- 47 BESTANDEN OVERDRAGEN NAAR DE COMPUTER**
 - 47 Bestanden downloaden
- 48 DE CAMERA ALS WEBCAM GEBRUIKEN**
- 49 INSTALLATIE VAN BEWERKINGS SOFTWARE**
- 50 SPECIFICATIES (ALLEEN BINNENCAMERA)**
- 51 APPENDIX**
 - 51 Mogelijk aantal opnames (foto's)
 - 52 Mogelijke opnametijd / sec (videoclip)
 - 52 Aansluiten op een PictBridge Compliant Printer
- 56 INSTRUCTIES VOOR DE ONDERWATERBEHUIZING**
 - 57 VERPLICHT voor onderwaterbehuizing:
 - 59 Een waterdichte verzegeling behouden
 - 60 Snelle waterdichtheidstest (voordat u vertrekt voor de duiktrip)
- 61 DE O-RING PLAATSEN EN VERWIJDEREN**
- 63 DE WATERDICHTHEID BEHUIZING OPENEN EN SLUITEN**
 - 65 De Flash Link optische kabeladapter plaatsen
 - 67 De waterdichte behuizing klaar maken voor gebruik
 - 69 De onderwaterbehuizing -en camera gebruiken en schoonhouden
 - 71 Eenvoudig geweldige foto's maken
- 73 PROBLEMEN OPLOSSEN**
- 77 SPECIFICATIES VAN DE BEHUIZING**

INTRODUCTIE

Overzicht

Bedankt voor uw aankoop van de SeaLife DC800 digitale onderwatercamera. Dit is niet een normale landcamera in een waterdichte behuizing. De camera van SeaLife bevat speciale geïntegreerde software en belichtingsprogramma's die ontworpen zijn na intensieve onderwatertests en onderzoek zodat onderwaterfoto's -en video's helder en kleurrijk worden. De camera is uitgerust met de nieuwste digitale technologie, wat betekent dat de camera automatisch en makkelijk in gebruik is.

De waterdichte behuizing van SeaLife is gemaakt van de beste materialen, zodat deze duurzaam en betrouwbaar is. De volledig met rubber beschermde behuizing biedt uitstekende schokbestendigheid. De duurzame onderkant van polycarbonaat kan tegen een onderwaterdruk tot maximaal 200ft/60m. De grote ontspannerknop en breed verspreide bedieningselementen zorgen voor een vaste greep en eenvoudige bediening, zelfs met duikhandschoenen. Alle metalen onderdelen zijn gemaakt van hoogstaand roestvrij staal dat bestand is tegen het onverbiddelijke zoutwater van de zee.

Er zijn diverse extra functies en mogelijkheden waarvan u zeker zult genieten. Iedereen bij SeaLife hoopt dat deze nieuwe camera al uw verwachtingen zal overtreffen. Veel plezier met duiken!

Inhoud van de verpakking

Haal de camera voorzichtig uit de verpakking en controleer of de volgende items aanwezig zijn:

Algemene productcomponenten:

- ☒ Digitale camera
- ☒ Onderwaterbehuizing met draagriem
- ☒ Instructiehandleiding en Snelgids
- ☒ Software-cd-rom
- ☒ Usb-kabel
- ☒ AV-kabel
- ☒ Camerariem
- ☒ Cameratas
- ☒ Adapter
- ☒ Adapters voor internationale stekkers
- ☒ Oplaadbare lithium-ion batterij
- ☒ Adapter voor Flash Link optische kabel
- ☒ Droogmiddelcapsules
- ☒ Schoonmaakborstel en lensdoekje

Algemene (optionele) accessoires:

- ☒ Sd/sdhc-geheugenkaart
- ☒ Reservebatterij (item # SL1814)
- ☒ Reisopladerpakket (extra batterij, oplaadhouder, 12V adapter) (SL1816)
- ☒ SeaLife Digital Pro Flash (SL961)
- ☒ Moisture Muncher droogmiddelcapsules (SL911)



OPMERKING

- ☒ Accessoires en componenten kunnen per verkoper verschillen.
- ☒ Bezoek uw SeaLife-dealer of ga naar www.sealife-cameras.com voor een volledige lijst met accessoires.

DE CAMERA LEREN KENNEN

Voorkant

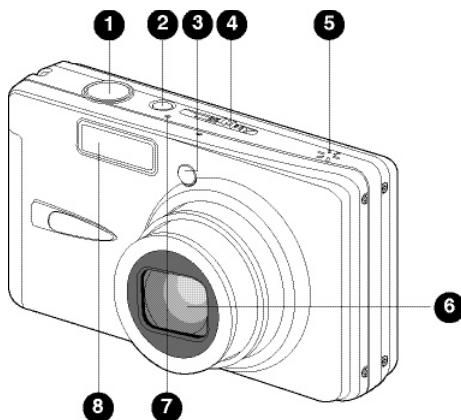

1. Sluitertoets

2. **AAN/UIT**-toets

3. Zelftimerled

4. Modusschakelaar

 Opnamemodus

 Videomodus

 Afspeelmodus

5. Luidspreker

6. Lens

7. Microfoon

8. Flitser



OPMERKING

De waterdichte behuizing heeft knoppen voor alle camerafuncties, behalve voor de modusschakelknop (#4). U kunt de cameramodus veranderen met de Schermknop (#3 op de volgende pagina) als de camera op een van de onderwaterstanden is ingesteld (Zee, Ext Flits Auto of Ext Flits Mn).

Achterkant

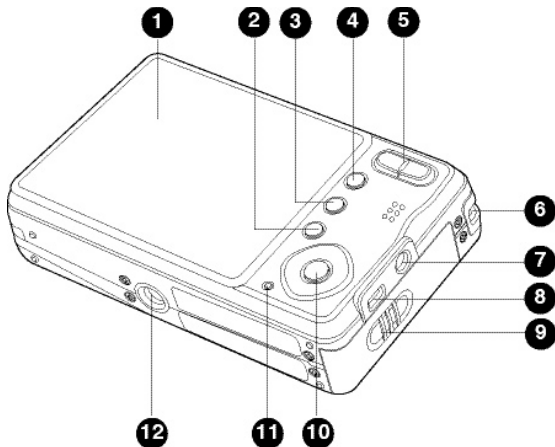



























- | | |
|--|--|
| <p>1. Lcd-scherm</p> <hr/> <p>2. Deleteknop</p> <hr/> <p>3. DISP Schermknop</p> <hr/> <p>4. MENU Menuknop</p> <hr/> <p>5. Inzoomknop
 Uitzoomknop</p> <hr/> <p>6. Riemhouder</p> <hr/> <p>7. DC IN 5V-aansluiting</p> <hr/> <p>8. Usb of AV OUT-aansluiting</p> <hr/> <p>9. Batterij / geheugenkaartklep</p> <hr/> | <p>10. SET / richtingstoets
p knop
 Focusknop
u knop
 Flitserknop
q knop
 Zelftimerknop
t knop
 Verlichting/belichtingscompensatieknop
SET Instelknop</p> <hr/> <p>11. Statusled</p> <hr/> <p>12. Statiefopening</p> <hr/> |
|--|--|

**OPMERKING**









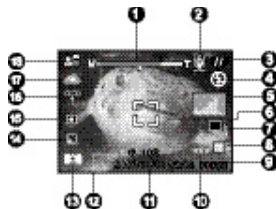

























- ☒ Als de camera is ingesteld op een Onderwaterscènemodus (Zee, Ext Flits Auto of Ext Flits Mn), schakelt de Schermknop (#3) tussen: Standaard] Standaard met histogram] Geen pictogrammen Afspeelmodus] Videomodus] Standaard [Herhalen].

Lcd-scherm

Opnamemodus

1. Zoomstatus
2. Audiomemo
3. Batterijstatus
 - [] Batterij helemaal vol
 - [] Batterij halfvol
 - [] Batterij bijna leeg
 - [] Batterij helemaal leeg
 - * [] Adapterpictogram (indien gebruikt)
4. Flitsmodus
 - [Blank] Automatische flits
 - [] Tegen gaan van rode ogen
 - [] Geforceerde flits
 - [] Flits uit
5. [] Histogram
6. Hoofdfocusgebied (als de sluitertoets half wordt ingedrukt)
7. Pictogram Opnamemodus
 - [Blank] Enkel
 - [] Continu
 - [AEB] Auto Exposure Bracketing
 - [] Spion
8. Fotoresolutie
 - [] 3264 x 2448
 - [] 2816 x 2112
 - [] 2272 x 1704
 - [] 1600 x 1200
 - [] 640 x 480
9. Beschikbaar aantal opnames
10. Beeldkwaliteit
 - [] Extra fijn
 - [] Fijn
 - [] Standaard
 - [] Economisch
11. Datum en tijd
12. Zelftimerpictogram
 - [] 10 sec.
 - [] 2 sec.
 - [] 10+2 sec.
13. Trage sluitur waarschuwing
14. [] Belichtingscompensatie
 [] Verlichtingscorrectie
 (Pas de belichtingswaarde aan met de knoppen p/q)
15. Meting
 - [Blank] Center
 - [] Spot



16. Witbalans
 - [Blank] Auto
 - [] Blauwe zee
 - [] Groene zee
 - [] Meer/rivier
 - [] Kunstlicht
 - [] TL 1
 - [] TL 2
 - [] Daglicht
 - [] Bewolkt
 - [] Handmatig
17. Focusinstelling
 - [Blank] Autofocus
 - [] Gezichtsherkenning
 - [] Macro
 - [] Oneidig
18. Scenemodus
 - [] Program AE
 - [] Zee
 - [] Ext Flits Auto
 - [] Ext Flits Mn
 - [] Av
 - [] Tv
 - [] Panorama
 - [] Portret
 - [] Landschap
 - [] Sport
 - [] Nachtportret
 - [] Nachtscene
 - [] Kaarslicht
 - [] Vuurwerk
 - [] Tekst
 - [] ZonsonDERg
 - [] Zonsopgang
 - [] Spatwater
 - [] Waterstream
 - [] Sneeuw
 - [] Strand
 - [] Dieren
 - [] Anti Shake
 - [] Gebruiker inst

Videomodus []

1. Moduspictogram
2. Zoomstatus
3. Batterijstatus
4. Videoresolutie
5. Beschikbare opnametijd/
verstreken tijd
6. Videokwaliteit
7. Opname-indicator
8. Zelftimerpictogram
9. Focusinstelling

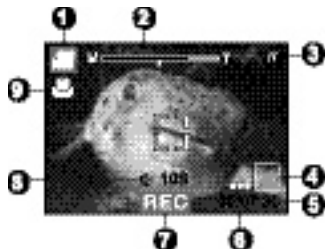

Afspeelmodus [] -

Foto afspelen

1. Moduspictogram
2. Bestandsnummer
3. Mapnummer
4. Beveiligingsnummer
5. Audiomemo

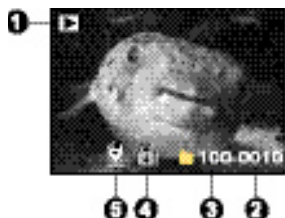

Afspeelmodus []-

Video afspelen

1. Videostatusbalk
2. Verstreken tijd
3. Bestandsnummer
4. Mapnummer
5. Beveiligingsnummer
6. Moduspictogram
7. Afspelmmodus
8. Geluid uit-pictogram (Als op de
p-knop wordt gedrukt tijdens
afspelen van video)
9. Totale opnametijd

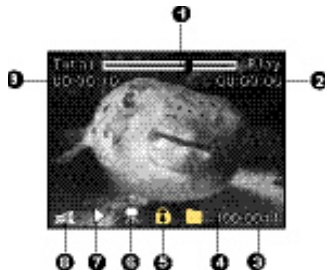

AAN DE SLAG

Vorbereiding

1. Maak de camerariem vast.
[Belangrijk: Camerariem moet worden verwijderd als de camera in de waterdichte behuizing wordt gebruikt]
2. Open de batterij/geheugenkaartklep.
3. Plaats de meegeleverde batterij in de correcte houding, zie de afbeelding.
4. Plaats een sd/sdhc-geheugenkaart (optie).
 - ☒ De camera bevat 32MB intern geheugen (29MB beschikbaar voor beeldopslag), maar kan via een sd/sdhc-geheugenkaart worden uitgebreid.
 - ☒ Formateer de geheugenkaart met deze camera voor het eerste gebruik.
5. Sluit de batterij/geheugenkaartklep en zorg dat deze stevig vast zit.

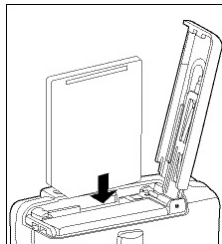
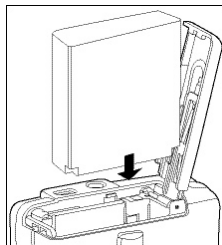
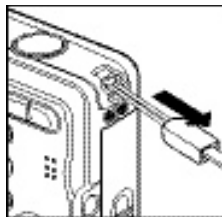

**OPMERKING**

- ☒ Om te voorkomen dat gegevens per ongeluk worden gewist van een sd/sdhc-geheugenkaart, kunt u het lipje voor schrijfbeveiliging (aan de zijkant van de sd/sdhc-geheugenkaart) op "LOCK" schuiven.

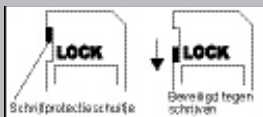

- ☒ Om gegevens op een sd/sdhc-kaart te kunnen opslaan, bewerken of wissen, moet u de kaart ontgrendelen.
- ☒ Om te voorkomen dat een sd/sdhc-kaart wordt beschadigd, schakelt u de camera uit voordat u de geheugenkaart plaatst of verwijdert. Als u de sd/sdhc-geheugenkaart probeert te plaatsen of verwijderen als de camera is ingeschakeld, wordt de camera automatisch uitgeschakeld.

De batterij opladen

De adapter laadt de batterij op of functioneert als stroombron van de camera. Zorg dat de camera is uitgeschakeld en de batterij in de camera zit voordat u begint met opladen.

1. Steek het ene eind van de adapter in de DC IN 5V-aansluiting op de camera.
2. Steek het andere eind van de adapter in een stopcontact.

- ☒ De statusled brandt rood tijdens opladen en brandt niet meer als het opladen klaar is. De led brandt groen als tijdens het opladen een fout is opgetreden of als geen batterij in de camera is geplaatst.

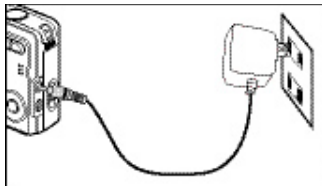

- ☒ Aanbevolen wordt de batterij volledig te ontladen door deze normaal te gebruiken voordat deze opnieuw wordt opgeladen.
- ☒ De oplaadtijd varieert, afhankelijk van de omgevingstemperatuur en de toestand van de batterij.

**OPMERKING**

- ☒ Deze camera mag alleen de aangegeven batterij en adapter gebruiken als de batterij wordt opgeladen. Schade die is veroorzaakt door gebruik van een onjuiste adapter valt niet onder de garantie.
- ☒ De batterij kan warm aanvoelen als deze is opgeladen of net na gebruik. Dit is normaal en geen defect.
- ☒ Als u de camera op koude plekken gebruikt, houd de camera dan warm door deze in uw kleding te bewaren.



Eerste instellingen

Datum en tijd instellen

De datum en tijd moet worden ingesteld als:

- De camera voor het eerst wordt ingeschakeld.
- De camera wordt ingeschakeld nadat gedurende langere tijd geen batterij was geplaatst.



Als de datum en tijd niet op het lcd-scherm te zien is, volgt u onderstaande stappen om de correcte datum en tijd in te stellen.

1. Schuif de modusknop op [] of op [] en druk op de **MENU**-knop.
2. Kies [Instellen] met de u-knop.
3. Kies [Datum/uur] met de p / q-knoppen en druk op de **SET**-knop.
 - Selecteer het veld van het item met de t / u knoppen en pas de waarde van datum en tijd aan met de p / q-knoppen.
 - De tijd wordt weergegeven in 24-uurs indeling.
 - Zodra is bevestigd dat alle instellingen juist zijn, drukt u op de **SET**-knop.
4. U verlaat het menu [Instellen] door op de **MENU**-knop te drukken.



De taal kiezen

Geef aan in welke taal de menu's en berichten op het lcd-scherm moeten worden weergegeven.

1. Schuif de modusknop op [], [] of op [] en druk op de **MENU**-knop.
2. Kies [Instellen] met de u-knop.
3. Kies [Talen] met de p / q-knoppen en druk op de **SET**-knop.
4. Kies de schermtaal met de p / q-knoppen en druk op de **SET**-knop.
 - De instelling wordt opgeslagen.



De geheugenkaart of intern geheugen formatteren

Dit hulpmiddel formatteert het interne geheugen (of geheugenkaart) en wist alle opgeslagen afbeeldingen en gegevens.

1. Schuif de modusknop op [] en druk op de **MENU**-knop.
2. Kies [Instellen] met de u-knop.
3. Kies [Formatteren] met de p / q-knoppen en druk op de **SET**-knop.
4. Kies [Uitvoeren] met de p / q-knoppen en druk op de **SET**-knop.
 - U annuleert het formatteren door [Annuleren] te kiezen en druk op de **SET**-knop.









OPMERKING

- U moet de geheugenkaart formatteren voor het eerste gebruik of als de kaart in een andere camera of sd-kaarttoestel is gebruikt.

OPNAMEMODUS

Foto's maken

De camera is uitgerust met een 2.7"-kleuren- TFT-LCD-scherm waarmee u foto's kunt maken, opgenomen foto's/videoclips kunt afspelen en menu-instellingen kunt aanpassen.

1. Druk op de **ON/OFF**-toets om de camera in te schakelen.
 - ☒ De statusled brandt groen en de camera wordt gestart.
 - ☒ Als de camera wordt ingeschakeld, start deze in de laatst gebruikte modus.
 - ☒ Als de camera wordt ingeschakeld in de modus [] of [], wordt de lens naar buiten gedraaid en is de camera klaar voor gebruik. In beide standen, als de modusknop is ingesteld op [], draait de lens na 30 seconden terug in de camera.
 - ☒ Als de camera wordt ingeschakeld in de modus [], blijft de lens gesloten.
2. Schuif de modusknop op [].
3. Zoek het beeld op het LCD-scherm.
 - ☒ Druk op de -knop om in te zoomen op het object en dit op het LCD-scherm te vergroten.
 - ☒ Druk nogmaals op de -knop om uit te zoomen.
4. Druk op de sluitertoets.
 - ☒ Als u de sluitertoets half indrukt, wordt automatisch scherpgesteld en de belichting ingesteld, als u daarna de sluitertoets helemaal indrukt wordt de foto gemaakt.
 - ☒ De rand om het focusgebied wordt groen als de camera heeft scherpgesteld en de belichting berekend is.
 - ☒ Als de focus of belichting niet geschikt is, wordt de rand rond het focusgebied rood.

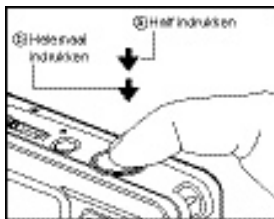

**OPMERKING**

- ☒ Gebruik onderwater niet de zoom om onderwerpen op een afstand te fotograferen. Voor de beste onderwaterfoto's blijft u op een afstand tot 2 m / 6 ft.
- ☒ Als de rand van het focusgebied rood is, zijn de lichtomstandigheden of het contrast te beperkt. Stel de focus in op Oneindig [liggend] en blijf op een afstand van minstens 60cm (2ft).

De focus instellen

U kunt foto's maken met een afstand tot het object die wordt ingesteld door autofocus, [] op macro of [] oneindig.

1. Schuif de modusknop op [] of [].
2. Schakel de [] / []-knop om de gewenste focusstand te selecteren.

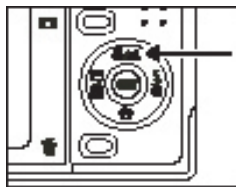

Onderstaande tabel helpt u met het kiezen van de juiste focusstand:

Focusmodus	Beschrijving
[Blank] Autofocus	Kies deze instelling en de camera stelt automatisch scherm op een afstand van 30cm (1ft) tot oneindig. Bij Telezoom is het bereik 45cm (1,5ft) tot oneindig.
[] Macro	Kies deze instelling voor close-upfoto's tussen 5cm (2") en 60cm (2ft). Bij Telezoom is het bereik 35cm (1ft) tot 60cm (2ft)
[] Oneindig	Kies deze instelling om het focuspunt van de camera te fixeren op oneindig (60cm tot oneindig). Deze instelling resulteert in een zeer korte sluitertijd en is ideaal voor actieopnames.

Info over externe flitsstanden





Als u één (of twee) externe flitsers van SeaLife (optionele accessoire) gebruikt, stel de Scènemodus dan in op Ext Flits Auto of Ext Flits Mn.

In de modus Ext Flits Auto past de camera automatisch de belichting aan, wat resulteert in scherpe, kleurrijke onderwaterfoto's. De camera is voorgeprogrammeerd om rekening te houden met de extra flitsenergie, wat resulteert in optimale belichting en helderheid

In de modus Ext Flits Mn moeten diafragma en sluitertijd handmatig worden ingesteld voor het gewenste belichtingseffect. De handmatige modus (Mn) is bedoeld voor geavanceerde fotografen die bekend zijn met het instellen van diafragma en sluitertijd.

In beide standen voor Ext Flits, als de cameraflitser is ingesteld op Geforceerde flits, wordt er altijd geflitst. Als de cameraflitser afaakt, wordt automatisch de optionele externe flitser geactiveerd. Voor meer informatie over externe flitsers van SeaLife, neemt u contact op met de plaatselijke duikwinkel of ga naar www.sealife-cameras.com. Meer gedetailleerde instructies over het gebruik van de externe flitser vindt u in de documentatie van de betreffende flitser.

Belichtingsaanpassing als de camera in e Ext Flitsmodus staat:

Pictogram	Scènemodus	Beschrijving
	Auto	<p>Automatische belichting met externe flitser. Voor een goede belichting drukt u op de [] flitsknop om te schakelen tussen één van de volgende drie belichtingsinstellingen:</p> <p>[Blank] - Dit is de standaardinstelling, ideaal voor de meeste onderwaterfoto's.</p> <p>[] - Macroflits: Deze belichtingsinstelling is ideaal voor close-upfoto's op een afstand van maximaal 1m (3ft) of om de foto minder helder te maken.</p> <p>[] - Verre flits: Deze belichtingsinstelling is ideaal voor fotoafstanden verder dan 2m (6ft) of om de foto helderder te maken.</p>

Pictogram	Scènemodus	Beschrijving
	Mn	<p>Handmatig de diafragma en sluitertijd van de camera instellen voor het gewenste belichtingseffect.</p> <p>U maakt als volg handmatig aanpassingen:</p> <ol style="list-style-type: none"> 1. Druk eenmaal op de SET-knop en de diafragmawaarde verschijnt op het lcd-scherm (knippert). 2. Gebruik de t / u-knoppen om de diafragmawaarde hoger of lager te zetten. 3. Druk nogmaals op de SET-knop en de waarde van de sluitertijd verschijnt op het lcd-scherm (knippert - onder de diafragmawaarde). 4. Gebruik de t / u-knoppen om de sluitertijdwaarde hoger of lager te zetten. 5. Druk nogmaals op de SET-knop om het aanpassingsvenster te sluiten. De waarden van diafragma en sluitertijd verschijnen op het lcd-scherm.

OPMERKING

☒ Bovenstaande opnameafstand kan verschillen, afhankelijk van de zichtbaarheid van het water en de weerkaatsing op het onderwerp. Experimenteer met verschillende flitsstanden en pas de instellingen daarop aan.

☒ De belichtingsinstellingen Macroflits en Verre flits zijn alleen beschikbaar in Ext Flitsmodus.

Info over Zeemodus

De Zeemodus wordt gebruikt om onderwaterfoto's te maken ZONDER optionele externe flitser. In de Zeemodus maakt de camera kleurcorrecties om te compenseren voor het verlies van rode kleuren, wat gebruikelijk is in onderwaterfotografie.

In Zeemodus kunt u de gewenste kleurcorrectie instellen, afhankelijk van het soort water waarin u duikt. Deze kleurcorrectieopties vindt u in het Witbalansmenu. Kies "Blauwe zee" voor warme tropisch water; kies "Groene zee" voor kouder water met meer groene algen: Kies "Meer/rivier" voor water met meer organisch sediment.

De ZEE-modus instellen:

1. Druk op de **MENU**-knop.
2. Kies [Scènemodus] met de p / q-knoppen en druk op de **SET**-knop.
3. Kies de ZEE-modus met de p / q-knoppen en druk op **SET**.

De kleurcorrectie instellen (Witbalans):

1. Druk op de **MENU**-knop.
2. Kies [Witbalans] met de p / q-knoppen en druk op de **SET**-knop.
3. Kies, afhankelijk van het water, uit Blauwe zee, Groene zee of Meer/rivier met de p / q-knoppen en druk op **SET**.



OPMERKING

- ☒ De standaardinstelling is "Blauwe zee".
- ☒ Als de camera in de Zeemodus staat, verschijnt de scène op het lcd-scherm in rode kleuren als u niet onderwater bent. Dit is normaal en ziet er anders uit als u onderwater bent.
- ☒ De kleurcorrectie van Zeemodus functioneert niet 's nachts of op dieptes van meer dan 15m / 50ft, afhankelijk van het beschikbare licht.
- ☒ Voor de beste onderwaterfoto's blijft de cameraflitser UIT in de Zeemodus. Als de lichtomstandigheden te donker zijn, wordt een SeaLife Digital Pro Flash (item SL961 - optie) aanbevolen

About Spy Mode

This mode is used to capture continuous images at a preselected time interval. This mode is useful for taking a sequence of images, like a sunrise or sunset, and later selecting the best image. It is also useful for taking a series of pictures without being discovered by the subject. For example, a bird's nest with an egg hatching. A compact tripod accessory is helpful to keep the camera aimed at the subject.

1. Schuif de modusknop op [].
2. Druk op de **MENU**-knop en kies het menu [Functie] met de u-knop.
3. Kies [Opnamemodus] met de p / q-knoppen en druk op de SET-knop.
4. Kies [Spion] met de p / q-knoppen en druk op de **SET**-knop.
5. Kies de gewenste instelling met de p / q-knop en druk op de **SET**-knop.
6. Druk op de **MENU**-knop om het menu te sluiten.
7. Richt de camera op het gewenste onderwerp of scène. Het gebruik van een compact statief wordt aanbevolen, omdat de camera dan stabiel en gericht op het onderwerp blijft.
8. Druk op de sluitertoets. De camera telt af vanaf 10 seconden en maakt de eerste foto.
9. Het lcd-scherm wordt uitgeschakeld om batterijstroom te sparen. De camera blijft foto's maken op het vooraf ingestelde tijdsinterval totdat:
 - a. U nogmaals op de sluitertoets drukt.
 - b. Het geheugen vol is.
 - c. De batterij vol is.

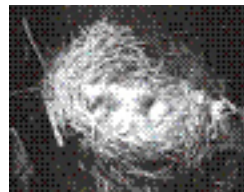

OPMERKING

☒ In de onderwateropnamemodus SPION, is het erg handig een waterdicht statief te gebruiken om de camera te stabiliseren. Wij bevelen de Gorillapod SLR aan. Ga voor meer informatie naar: www.joby.com/products/gorillapod/slr/

Fotograferen met gezichtsherkenning

Gezichtsherkenning kan menselijke gezichten in het beeld herkennen en hierop scherpstellen. Deze geavanceerde functie detecteert 5 menselijke gezichten tegelijk, onafhankelijk van de positie op het scherm.



1. Schuif de modusknop op [].
2. Schakel de -knop totdat het []-pictogram op het lcd-scherm verschijnt.
 - De witte rand geeft het gezicht met de “hoogste prioriteit” (hoofdfocusgebied) aan, en grijze randen geven de andere gezichten aan.
3. Druk de sluitertoets half in om de focus te fixeren.
 - Het rand om het hoofdfocusgebied wordt dan groen.
 - Als het gezicht met de “hoogste prioriteit” onscherp is, wordt de rand om het hoofdfocusgebied rood.
4. Druk de sluitertoets helemaal in om de foto te maken.





OPMERKING

- Onderwerpen die niet geschikt zijn voor deze functie:
 - a. Mensen met bril of zonnebril, gezicht bedekt met hoed of haar.
 - b. Een persoon van opzij.

Audiomemo's opnemen

Per foto kan één audiomemo worden opgenomen. Deze kan 30 seconden lang zijn en wordt opgenomen direct nadat de foto is gemaakt.

1. Schuif de modusknop op [].
2. Druk op de **MENU**-knop en kies het menu [Functie] met de u-knop.
3. Kies [Audiomemo] met de p / q-knoppen en druk op de **SET**-knop.
4. Kies [Aan] met de p / q-knoppen en druk op de **SET**-knop.
5. Druk op de **MENU**-knop om het menu af te sluiten.
 - Op het scherm verschijnt het []-pictogram.
6. Stel het beeld samen, druk de sluitertoets half in en vervolgens helemaal.
 - [VOICE RECORDING] verschijnt direct in beeld en de opname start.
7. Druk tijdens de opname nogmaals op de sluitertoets of wacht 30 seconden.
 - [VOICE RECORD END] wordt weergegeven en de opname stopt.
 - Een []-pictogram verschijnt bij foto's waarbij een audiomemo is opgenomen.



VIDEOMODUS

Videoclips opnemen

Met deze modus kunt u videoclips opnemen op een resolutie van 320 x 240 of 640 x 480 pixels.

1. Schuif de modusknop op [].
2. Stel het beeld samen.
3. Druk op de sluitertoets.
 - De opname van de videoclip start.
 - Druk nogmaals op de sluitertoets om de video-opname te stoppen.
 - De opnametijd is afhankelijk van de geheugengrootte en het onderwerp van de opname.
 - Tijdens het opnemen van video kan de zoomfunctie niet worden gebruikt.

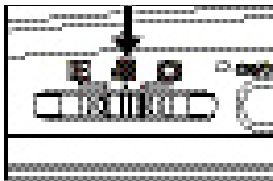

OPMERKING

- Als u een videoclip opneemt, kunnen de flitser en "10+2 sec." zelftimerfunctie niet worden gebruikt.
- Als de schrijfsnelheid van de sd/sdhc-geheugenkaart onvoldoende is voor het opnemen van videoclips in de momenteel geselecteerde kwaliteit, verschijnt een waarschuwpictogram [] en stopt de video-opname. Selecteer dan een lagere videokwaliteit dan de huidige.
- Als de camera is ingesteld op een Onderwaterscènemodus (Zee, Ext Flits Auto of Ext Flits Mn), schakelt de Schermknop (#3) tussen: Standaard] Standaard met histogram] Geen pictogrammen Afspeelmodus] Videomodus] Standaard [Herhalen].

Videoclips afspelen

U kunt op de camera videoclips afspelen. Ook kunt u geluid afspelen als deze bij de video is opgenomen.

1. Schuif de modusknop op [].
 - ☒ Het laatste beeld verschijnt op het scherm.
2. Selecteer de gewenste videoclip met de t / u-knoppen.
3. Druk op de **SET**-knop.
 - ☒ Druk tijdens het afspelen op u / t-knoppen om snel vooruit/achteruit te spoelen.
 - ☒ Druk op de q-knop om de video te stoppen.
De video stopt en de camera keert terug naar het begin van de videoclip.
 - ☒ Druk op de **SET**-knop om de video te pauzeren.
Dit pauzeert de video.
Druk nogmaals op de **SET**-knop om de video te hervatten.





OPMERKING

- ☒ Videoclips kunnen niet gedraaid of vergroot worden weergegeven.
- ☒ De focus en zoomniveau kunnen niet worden aangepast als de opname is gestart.
- ☒ Kies een geschikte witbalans als u onderwater videos opneemt.
- ☒ In omstandigheden met weinig licht kan een videolamp noodzakelijk zijn.
- ☒ Windows Media player of QuickTime Player worden aanbevolen om de videoclip op de computer af te spelen.
- ☒ QuickTime Player is een gratis mediaspeler, beschikbaar op www.apple.com; compatibel Mac's en Windows-computers.
- ☒ Voor meer informatie over het gebruik van de mediaspeler, zie de documentatie van de betreffende software.
- ☒ Als de camera is ingesteld op een Onderwaterscènemodus (Zee, Ext Flits Auto of Ext Flits Mn), schakelt de Schermknop (#3) tussen: Standaard] Standaard met histogram] Geen pictogrammen Afspeelmodus] Videomodus] Standaard [Herhalen].

AFSPEELMODUS



Foto's weergeven

U kunt op het lcd-scherm foto's weergeven.

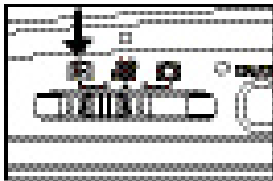
- Schuif de modusknop op [].
 - Het laatste beeld verschijnt op het scherm.
- De foto's kunnen in voorwaartse of achterwaartse volgorde worden weergegeven met de t / u-knoppen.
 - Druk op de t-knop om de vorige foto te tonen.
 - Druk op de u-knop om de volgende foto te tonen.
 - Druk tijdens het weergeven op de p / q-knoppen om de weergave 90 graden te draaien.
 - De p-knop draait het beeld linksom en de q-knop draait het beeld rechtsom. Druk op de knop tegenover de richting waarin het beeld is gedraaid om het beeld weer normaal te zetten.
 - Druk op de -knop om de foto te vergroten.
 - Druk op de -knop om de vergroting op te heffen.



OPMERKING

- Als de camera is ingesteld op een Onderwaterscènemodus (Zee, Ext Flits Auto of Ext Flits Mn), schakelt de [DISP] Schermknop tussen: Standaard] Standaard met histogram] Geen pictogrammen - Afspeelmodus] Videomodus] Standaard [Herhalen].
- Er verschijnt een pictogram [] bij de videogegevens. Videoclips kunnen niet worden gedraaid.
- Er verschijnt een pictogram [] bij beelden met audiomemo's.
- Druk op de **SET**-knop om de audiomemo's af te spelen.

Miniatuurweergave

Met deze functie kunt u 9 miniatuurfoto's tegelijk op het lcd-scherm weergeven, zodat u snel de gewenste foto kunt zoeken.

1. Schuif de modusknop op [].
 - Het laatste beeld verschijnt op het scherm.
2. Druk op de -knop.
 - De foto's worden in miniatuurweergave getoond.
 - Foto's die geselecteerd worden met de t / u / p / q-knoppen krijgen een gele rand.
 - Als er tien of meer foto's zijn, navigeer dan met de p / q-knoppen.
3. Druk op de t / u / p / q-knoppen om de foto te kiezen die op normale grootte moet worden weergegeven.
4. Druk op de **SET**-knop.
 - De geselecteerde foto wordt op normale grootte weergegeven.

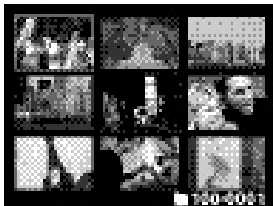

OPMERKING

- Een pictogram [], [], [] kan in een miniatuur worden weergegeven.

Rode ogen verwijderen



U kunt deze functie gebruiken om het effect van rode ogen te verwijderen nadat de foto is gemaakt.

1. Schuif de modusknop op [].
2. Selecteer de foto die u wilt bewerken met de t / u-knoppen.
3. Druk op de **MENU**-knop.
4. Kies [Rode ogen] met de p / q-knoppen en druk op de **SET**-knop.
5. Kies [Uitvoeren] met de p / q-knoppen en druk op de **SET**-knop.
6. Bekijk de wijzigingen op het gecorrigeerde beeld.
7. U bewaart de gecorrigeerde foto door met de p / q-knoppen [Bevestigen] te kiezen en druk op de **SET**-knop.
 - ☒ Als dit voltooid wordt, is de originele foto vervangen met de gecorrigeerde foto.



Audiomemo's bijvoegen

Maximaal 30 seconden geluid kan worden opgenomen als memo bij foto's. De audiomemo kan slechts éénmaal worden opgenomen.

1. Schuif de modusknop op [].
 - ☒ Het laatste beeld verschijnt op het scherm.
2. Selecteer de foto waaraan een audiomemo moet worden toegevoegd met de t / u-knoppen.
3. Druk op de sluitertoets.
 - ☒ [VOICE RECORDING] komt in beeld en de opname start.
4. Stop de opname van de audiomemo door nogmaals op de sluitertoets te drukken.
 - ☒ [VOICE RECORD END] wordt weergegeven en de opname stopt. Een []-pictogram verschijnt bij foto's waarbij een audiomemo is opgenomen.

Een audiomemo afspelen

Druk op de **SET**-knop, [VOICE PLAYBACK] verschijnt op het scherm en de audiomemo wordt afgespeeld.



OPMERKING

☒ Audiomemo is alleen beschikbaar voor foto's.

Foto's beveiligen

U kunt gegevens instellen op alleen-lezen om te voorkomen dat foto's per ongeluk worden gewist.

1. Schuif de modusknop op [].
2. Selecteer de foto die u wilt beveiligen met de t / u-knoppen.
3. Druk op de **MENU**-knop.
4. Kies [Beschermen] met de p / q-knoppen en druk op de **SET**-knop.
5. Kies [Enkel] of [Alle] met de p / q-knoppen en druk op de **SET**-knop.
6. Kies [Stel in] met de p / q-knoppen en druk op de **SET**-knop.

- ☒ Beveiliging wordt toegepast op de foto en de camera wordt in de afspeelmodus geschakeld.
- ☒ Beveiligde foto's worden gemarkeerd door een beveiligingspictogram []. Als [Alle] is gekozen, wordt [] bij alle foto's weergegeven.

De beveiliging annuleren

U kunt de beveiliging van slechts één foto annuleren door de betreffende foto op het scherm te openen.

1. Kies [Beschermen] met de p / q-knoppen in het afspeelmenu en druk op de **SET**-knop.



2. Kies [Enkel] of [Alle] met de p / q-knoppen en druk op de **SET**-knop.
3. Kies [Beveiliging annuleren] met de p / q-knoppen en druk op de **SET**-knop.
 - Het verwijderen van beveiliging wordt uitgevoerd en de camera keert terug naar de afspeelmodus.

Meerdere foto's tegelijk beveiligen

1. Kies [Beschermen] met de p / q-knoppen in het afspeelmenu en druk op de **SET**-knop.
2. Kies [Selecteren] met de p / q-knoppen en druk op de **SET**-knop.
 - De foto's worden in miniatuurweergave getoond.
3. Selecteer de foto die u wilt beveiligen met de t / u / p / q-knoppen en druk op de **DISP**-knop.
 - Beveiligde foto's worden gemarkeerd door een beveiligingspictogram []. Door een beveiligde foto te selecteren en nogmaals op de DISP-knop te drukken wordt de beveiliging geannuleerd. Dit wordt herhaald om meerdere foto's te selecteren.
4. Druk op de **SET**-knop.
 - De beveiliging van foto's en het annuleren daarvan wordt uitgevoerd en de camera keert terug naar de afspeelmodus.





OPMERKING

- Formatteren van een sd/sdhc-geheugenkaart heeft prioriteit op beveiliging en wist alle beelden, ongeacht hun beveiligingsstatus.

Foto's wissen

Wissen in Fotomodus (Snel wissen)

Met Snel wissen kunt u tijdens het opnemen de laatst gemaakte foto wissen.

1. Schuif de modusknop op [] of [].
2. Druk op de -knop.
 - De laatste foto en het menu Snel wissen verschijnen in beeld.
3. Kies [Uitvoeren] met de p / q-knoppen.
4. Druk op de **SET**-knop om de verwijdering te bevestigen.
 - Kies [Annuleren] om niet te verwijderen en druk vervolgens op de **SET**-knop.

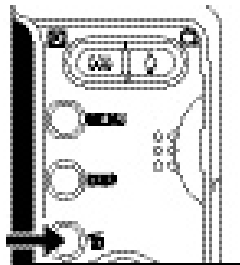

Wissen in afspeelmodus





Eén foto wissen / alle foto's wissen

1. Schuif de modusknop op [].
 - De laatste foto wordt op het scherm getoond.
2. Selecteer de foto die u wilt wissen met de t / u-knoppen.
3. Druk op de -knop.
 - Het verwijderingsmenu wordt geopend.
4. Kies [Enkel] of [Alle] met de p / q-knoppen en druk op de **SET**-knop.
 - [Enkel]: Wist de geselecteerde foto of de laatste foto.
 - [Alle]: Wist alle foto's, behalve de beveiligde foto's.
 - [Selecteren]: Wist een aantal geselecteerde foto's.
5. Kies [Uitvoeren] met de p / q-knoppen en druk op de **SET**-knop.
 - Kies [Annuleren] om niet te wissen en druk vervolgens op de **SET**-knop.



Geselecteerde foto's wissen

Dit wist een aantal geselecteerde foto's.

1. Schuif de modusknop op [].
2. Druk op de -knop.
 - Het verwijderingsmenu wordt geopend.
3. Kies [Selecteren] met de p / q-knoppen en druk op de **SET**-knop.
 - De foto's worden in miniatuurweergave getoond.
4. Selecteer de foto die u wilt wissen met de t / u / p / q-knoppen en druk op de -knop.
 - Het pictogram [] wordt weergegeven. Als u nog één keer op de -knop drukt, wordt de handeling geannuleerd. Herhaal dit en selecteer alle foto's die u wilt wissen.
5. Druk op de **SET**-knop.



OPMERKING

- Het verwijderen van een afbeelding heeft geen invloed op de volgorde van nummering. Als u bijvoorbeeld afbeelding nummer 240 wist, krijgt de volgende foto het nummer 241, zelfs als 240 niet meer bestaat. Met andere woorden, een beeldnummer wordt ingetrokken zodra een foto wordt verwijderd en wordt niet hergebruikt voor andere gemaakte foto's.

MENU-OPTIES

Opnamemenu

In dit menu staan standaardinstellingen voor het fotograferen.



1. Schuif de modusknop op [].
2. Druk op de **MENU**-knop en kies het menu [Opname] / [Functie] / [Instellen] met de t / u-knoppen.
3. Kies het gewenste optie-item met de p / q-knoppen en druk op de **SET**-knop om het betreffende menu te openen.
4. Kies de gewenste instelling met de p / q-knoppen en druk op de **SET**-knop.
5. U verlaat het menu door op de **MENU**-knop te drukken.

Scènemodus

Kies uit 24 verschillende scènemodus de modus die het beste past bij de omgevingsomstandigheden.

- * Program AE / Zee / Ext Flits Auto / Ext Flits Mn / Av / Tv / Panorama / Portret man / Portret vrouw / Landschap / Sport / Nachtportret / Nachtscene / Kaarslicht / Vuurwerk / Tekst / Zonsondergang / Zonsopgang / Spatwater / Waterstroom / Sneeuw / Strand / Dieren / Anti Shake / Gebruiker instelling

Afmeting

Dit stelt de grootte van het opgenomen beeld in.

- * [] 3264 x 2448
- * [] 2816 x 2112
- * [] 2272 x 1704
- * [] 1600 x 1200
- * [] 640 x 480

Kwaliteit

Dit stelt de kwaliteit (compressie) van het opgenomen beeld in. Een hogere kwaliteitsinstelling resulteert in een kleinere compressie en grotere bestanden.

- * [] Extra fijn
- * [] Fijn
- * [] Standaard
- * [] Economisch

Scherpte

Dit stelt de scherpte van het opgenomen beeld in.

- * Hard / Normaal / Zacht

Kleur

Dit stelt de kleuren van het opgenomen beeld in.

- * Standaard / Levendig / Sepia / Monochroom











Verzadiging

Dit stelt de kleurintensiteit van het opgenomen beeld in.

- * Hoog / Normaal / Laag

Witbalans

Dit stelt de witbalans in voor diverse belichtingscondities zodat het opgenomen beeld het beeld dat door het oog wordt waargenomen benadert.

- * [] Auto
- * [] Blauwe zee - In de Zeemodus kiest u deze optie als het water blauw is, met name in tropische omstandigheden
- * [] Groene zee - In de Zeemodus kiest u deze optie als het water groen is, met name in kouder water met algen
- * [] Meer/rivier - In de Zeemodus kiest u deze optie voor meren en rivieren
- * [] Kunstlicht
- * [] TL 1
- * [] TL 2
- * [] Daglicht
- * [] Bewolkt
- * [] Handmatig

Handm.WB

Het omgevingslicht kan de kleurbalans van het beeld beïnvloeden. Als bijvoorbeeld een halogeenlamp een witte wand verlicht, krijgt de wand een gele tint terwijl deze eigenlijk wit moet zijn. Onderwaterbeelden hebben de neiging meer blauw te zijn, omdat het water rode kleuren wegfiltert. Het witbalansmenu van de camera bevat instellingen die compenseren voor verschillende belichtingsomstandigheden op land of onderwater. U kunt de witbalans van de camera ook zelf instellen als de opties in het witbalansmenu niet geschikt zijn. Een digitale camera heeft een referentiepunt nodig dat wit vertegenwoordigt. Vervolgens worden alle kleuren berekend, gebaseerd op dit witte referentiepunt.

U kunt de witbalans van de camera instellen via de optie "Handm.WB" in het Opnamemenu. Houd een witte plaat of wit blad papier ongeveer 4in/10 cm voor de camera, zodat dit het hele lcd-scherm vult. Houd de plaat of blad in een lichte hoek in de richting van de lichtbron of zon.

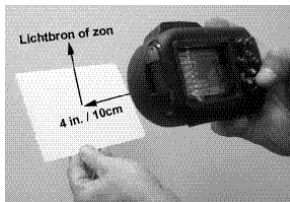

- * Druk op de **SET**-knop om de Handmatige witbalans uit te voeren. Gebruik Handmatige witbalans niet met de flitser. Stel Handmatige witbalans opnieuw in als u dieper gaat of de lichtomstandigheden veranderen.

ISO

Dit stelt de gevoeligheid in voor het maken van foto's. Als de gevoeligheid hoger wordt ingesteld (en het ISO-getal wordt vergoed), kan zelfs op donkere plekken worden gefotografeerd, al zal de foto korreliger zijn.

- * Auto / 64 / 100 / 200 / 400 / 800 / 1600

Meting

Dit stelt de meetmethode in voor het berekenen van de belichting.

- * [Blank] Center: Berekent het gemiddelde van het licht in het gele beeld, maar geeft meer gewicht aan het onderwerp in het midden.
- * [] Spot: Een klein deel van het midden van het beeld wordt gemeten om de correcte belichting te berekenen.

Opnamemodus

Dit stelt de opnamemethode in tijdens het fotograferen.

- * [Blank] Enkel: Maakt één foto tegelijk.
- * [] Continu: Maakt een reeks foto's, maximaal 3.
- * [AEB] AEB: Maakt 3 foto's na elkaar met standaard belichting, onderbelichting en overbelichting.
- * [] SPION: Maakt continu foto's op vooraf ingesteld tijdsinterval. (Zie pagina 24)



OPMERKING

- ☒ In de opnamemodus [Continu] en [AEB] wordt de [Audiomemo] automatisch ingesteld op [Uit].

Audiomemo

Zie het onderdeel “Audiomemo’s opnemen” in deze handleiding voor meer details.

* Aan / uit

LCD-intensiteit

Kies het helderheidsniveau van het lcd-scherm.

Het lcd-scherm wordt helderder met de p-knop en donkerder met de q-knop.

Het bereik is van -5 tot +5.

Digitale zoom

Dit stelt in of de digitale zoom tijdens het fotograferen wordt gebruikt.

* Aan / uit

Datum afdruk

De datum van de opname kan direct op de foto’s worden afgedrukt.

Deze functie moet worden geactiveerd voordat de foto wordt gemaakt.

* Aan / uit

Videomenu

In dit menu staan standaardinstellingen voor het opnemen van video's.



1. Schuif de modusknop op [].
2. Druk op de **MENU**-knop en kies het menu [Opname] / [Functie] / [Instellen] met de t / u-knoppen.
3. Kies het gewenste optie-item met de p / q-knoppen en druk op de **SET**-knop om het betreffende menu te openen.
4. Kies de gewenste instelling met de p / q-knoppen en druk op de **SET**-knop.
5. U verlaat het menu door op de **MENU**-knop te drukken.



OPMERKING

- ☒ Als de camera is ingesteld op een Onderwaterscènemodus (Zee, Ext Flits Auto of Ext Flits Mn), schakelt de Schermknop (#3) tussen: Standaard] Standaard met histogram] Geen pictogrammen Afspeelmodus] Videomodus] Standaard [Herhalen].

Afmeting

Dit stelt de grootte in van de opgenomen videoclip.

* [] 640 x 480

* [] 320 x 240

Kwaliteit

Dit stelt de kwaliteit (compressie) in van de opgenomen videoclip.

* [] Extra fijn

* [] Fijn

* [] Standaard

Kleur

Dit stelt de kleur in van de opgenomen videoclip.

* Normaal / Levendig / Sepia / Monochroom

Witbalans

Zie het onderdeel “Witbalans” in Opgnamemenu in deze handleiding voor meer details.



OPMERKING

☒ Als de gebruiker de camera instelt op Zee of Ext Flits (Ext Flits Auto / Ext Flits Mn), wordt de videowitbalans standaard ingesteld op Blauwe zee.

Handm.WB

Zie het onderdeel “Handm.WB” in Opgnamemenu in deze handleiding voor meer details.

Audio

Dit stelt in of bij de video ook geluid moet worden opgenomen.

* Aan / uit

LCD-intensiteit

Zie het onderdeel “LCD-intensiteit” in Opgnamemenu in deze handleiding voor meer details.

Digitale zoom

Zie het onderdeel “Digitale zoom” in Opgnamemenu in deze handleiding voor meer details.

Afspeelmenu

Kies in de []-modus welke instellingen worden gebruikt tijdens afspelen.

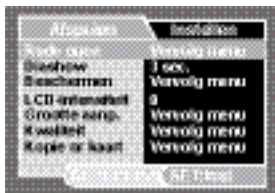

1. Schuif de modusknop op [].
2. Druk op de **MENU**-knop.
3. Kies het gewenste optie-item met de p / q-knoppen en druk op de **SET**-knop om het betreffende menu te openen.
4. Kies de gewenste instelling met de p / q-knoppen en druk op de **SET**-knop.
5. U verlaat het menu door op de **MENU**-knop te drukken.



OPMERKING

- ☒ Als de camera is ingesteld op een Onderwaterscènemodus (Zee, Ext Flits Auto of Ext Flits Mn), schakelt de Schermknop (#3) tussen: Standaard] Standaard met histogram] Geen pictogrammen Afspeelmodus] Videomodus] Standaard [Herhalen].

Rode ogen

Zie het onderdeel “Rode ogen verwijderen” in deze handleiding voor meer details.

Diashow

Met deze functie kunt u foto's in een reeks weergeven waarbij automatisch de volgende foto komt.

* 3 sec. / 5 sec. / 10 sec.

Beschermen

Zie het onderdeel “Foto’s beveiligen” in deze handleiding voor meer details.

LCD-intensiteit

Zie het onderdeel “LCD-intensiteit” in Opgnamemenu in deze handleiding voor meer details.

Grootte aanpassen

Past de grootte van een opgeslagen foto aan. De oorspronkelijke foto wordt dan vervangen door de aangepaste foto. Het is alleen mogelijk foto’s kleiner te maken.

Kwaliteit

Verandert de kwaliteit (compressie) van een gemaakte foto. Comprimeert foto’s tot de helft van hun grootte of minder, overschrijft oude foto’s met nieuwe gecomprimeerde foto’s. De beeldkwaliteit/formaat kan alleen worden verminderd, nooit vermeerderd.

Kopie naar kaart

Hiermee kunt u bestanden van het interne camerageheugen naar een sd/sdhc-geheugenkaart kopiëren. Dit kan natuurlijk alleen als een geheugenkaart is geplaatst en op het interne geheugen bestanden staan.

* Annuleren / uitvoeren

Menu Instellen

Stel hiermee de gebruiksomgeving van de camera in.



1. Schuif de modusknop op [], [] of [].
2. Druk op de **MENU**-knop en kies het menu [Instellen] met de u-knop.
3. Kies het gewenste optie-item met de p / q-knoppen en druk op de **SET**-knop om het betreffende menu te openen.
4. Kies de gewenste instelling met de p / q-knoppen en druk op de **SET**-knop.
5. U verlaat het menu door op de **MENU**-knop te drukken.

Pieptoon

Hiermee stelt u in of de camera een geluid weergeeft bij elke knopindruk.

* Aan / uit

Teller reset

Dit maakt een nieuwe map. De gemaakte foto's worden in de nieuwe map geplaatst vanaf nummer 0001.

* Annuleren / uitvoeren

Auto uit

Als gedurende bepaalde tijd niets wordt gedaan, wordt de camera automatisch uitgeschakeld. Deze functie is handig om het batterijverbruik te beperken.

* 1 min. / 2 min. / 3 min. / Uit

Datum/uur

Zie het onderdeel “Datum en tijd instellen” in deze handleiding voor meer details.

Systeem reset

Dit herstelt de standaardwaardes van alle basisinstellingen van de camera. De tijdstelling kan niet worden hersteld.

* Annuleren / uitvoeren

Talen

Zie het onderdeel “De taal kiezen” in deze handleiding voor meer details.

Formateren

Zie het onderdeel “De geheugenkaart of intern geheugen formateren” in deze handleiding voor meer details.

Media-info.

Geeft de vrije ruimte van intern geheugen of geheugenkaart weer.

Systeeminfo.

Geeft de firmwareversie van de camera weer.

Video-uitgang

Hierdoor stelt de camera zich in op het systeem van de apparatuur waarop de camera wordt aangesloten.

* PAL/NTSC

BESTANDEN OVERDRAGEN NAAR DE COMPUTER

Systeemvereisten

Windows	Macintosh
<input checked="" type="checkbox"/> Pentium III 600 MHz of hoger	<input checked="" type="checkbox"/> PowerPC G3/G4/G5
<input checked="" type="checkbox"/> Windows 2000/XP/Vista	<input checked="" type="checkbox"/> OS 9.0 of nieuwer
<input checked="" type="checkbox"/> 128MB RAM	<input checked="" type="checkbox"/> 128MB RAM
<input checked="" type="checkbox"/> 128MB ruimte op harde schijf	<input checked="" type="checkbox"/> 128MB ruimte op harde schijf
<input checked="" type="checkbox"/> Cd-romstation	<input checked="" type="checkbox"/> Cd-romstation
<input checked="" type="checkbox"/> Beschikbare usb-poort	<input checked="" type="checkbox"/> Beschikbare usb-poort

Bestanden downloaden

1. Sluit het ene eind van de usb-kabel aan op een vrije usb-poort van de computer.
2. Sluit het andere eind van de usb-kabel aan op de usb-aansluiting van de camera.
3. Zet de camera aan.
4. Kies [PC] met de p / q-knoppen en druk op de **SET**-knop.
5. Dubbelklik op het bureaublad van Windows op "Mijn Computer".
6. Zoek een nieuw "verwisselbare schijf" pictogram.
 - Deze "verwisselbare schijf" is in feite het geheugen (of geheugenkaart) van de camera. Aan de camera wordt meestal het stationsletter "e" of hoger toegekend.
7. Dubbelklik op de verwisselbare schijf en zoek de map DCIM.
8. Dubbelklik op de DCIM-map om deze te openen en meer mappen te zoeken.
 - De opgenomen foto's en videoclips staan in deze mappen.
9. Kopieer en plak of versleep de foto- en videobestanden naar een map op de computer.

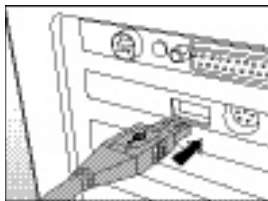

Mac-gebruikers: Dubbelklik op het diskdrivepictogram "naamloos" of "zonder label" op het bureaublad. iPhoto start dan automatisch.

DE CAMERA ALS WEBCAM GEBRUIKEN

De camera kan ook als webcam worden gebruikt, zodat u videoconferenties met zakelijke contacten kunt houden of realtime gesprekken met vrienden of familie. Om de camera voor videogesprekken te kunnen gebruiken, heeft uw computersysteem de volgende items nodig:

- Microfoon
- Geluidskaart
- Luidsprekers of koptelefoon
- Netwerk of internetverbinding

1. Nadat het stuurprogramma voor de webcam (op de cd-rom) op het Windows-systeem is geïnstalleerd, start u de computer opnieuw op.
2. Sluit het ene eind van de usb-kabel aan op de usb-aansluiting van de camera.
3. Sluit het andere eind van de usb-kabel aan op een vrije usb-poort van de computer.
4. Zet de camera aan.
5. Kies [PC-camera] met de p / q-knoppen en druk op de **SET**-knop.
6. Plaats de camera stevig bovenop het beeldscherm van de computer of gebruik een statief.
7. Start de software voor videogesprekken
 - Volg gewoon de instructies in de software om de camera te starten.



OPMERKING

- Deze functie wordt op Mac niet ondersteund.
- MediaOne Gallery SE (op de cd-rom) of Windows Netmeeting (Windows Meeting Space in Windows Vista) worden aanbevolen voor videogesprekken.
- De videoresolutie voor toepassingen voor videogesprekken is meestal 320 x 240.
- Voor meer informatie over het gebruik van de videogespreksoftware, zie de documentatie van de betreffende software.

INSTALLATIE VAN BEWERKINGSSOFTWARE

Op de cd-rom staan 2 soorten software voor beeldbewerking. U kunt de software voor beeldbewerking downloaden als dit niet al op de computer is geïnstalleerd.

MediaOne Gallery SE - de eenvoudigste methode om uw digitaal leven te beheren en met familie en vrienden te delen. De intuïtieve bibliotheek met miniaturen ordent, updatet en sorteert automatisch de bestanden op de natuurlijkste wijze om door uw multimedieverzameling te bladeren.

COOL 360 SE - combineert gebruiksgemak, kracht en flexibiliteit zodat zelfs beginnende digitale fotografen en filmers meer kunnen dan standaard beeldbewerking. De intuïtieve interface en eenvoudig te gebruiken wizard leveren geweldig ogende panorama's waarbij geavanceerde tools voor vervorming, mengen en uitlijnen garant staan voor uitstekende resultaten.

De software installeren:

1. Plaats de cd-rom die bij de camera is geleverd in het cd-romstation. Het welkomstschermb verschijnt.
2. Klik op de naam van de betreffende software.
Volg de instructies op het scherm om de installatie te voltooien.



OPMERKING

- ☒ Het is niet vereist bovenstaande software te downloaden. Deze wordt voor uw gemak gratis aangeboden. Bovenstaande software is ontworpen door een andere partij. SeaLife biedt geen garantie en doet geen toezeggingen over de prestaties en biedt geen technische ondersteuning.
- ☒ Voor meer informatie over het gebruik van de software, zie de documentatie van de betreffende software.
- ☒ Gebruikers van Windows 2000/XP/Vista, zorg dat u de software installeert als Beheerder.
- ☒ De software wordt niet ondersteund voor Mac.
- ☒ COOL 360 SE wordt niet ondersteund door Windows Vista.

SPECIFICATIES (ALLEEN BINNENCAMERA)

























Item	Beschrijving
Beeldsensor	1/2.5" CCD-sensor (8.0 megapixels)
Beeldresolutie	<Foto> 3264 x 2448, 2816 x 2112, 2272 x 1704, 1600 x 1200, 640 x 480 <Videoclip> 640 x 480 (25 fps), 320 x 240 (25 fps)
Lcd-scherm	2.7" kleuren-tft-lcd (230K pixels)
Opnamemedia	32MB intern geheugen (29MB beschikbaar voor beeldopslag) Ondersteunt sd/sdhc-geheugenkaart (maximaal 4GB) (optie)
Bestandsformaat	Jpeg, dcf 1.1, exif 2.2, avi
Lens	4x optische zoomlens Diafragmabereik: 2,7(B) - 5,4(T) Brandpuntsafstand: 4,6mm - 18,4mm (equivalent aan 28mm - 112mm op een 35mm camera)
Focusbereik	Standaard 0,5m tot oneindig Macro Breed: 0,05m tot oneindig Tele: 0,35m tot oneindig
Sluittijd	1 - 1/1500 sec.
Digitale zoom	5x (Opnamemodus) 4x (Afspeelmodus)
Effectief bereik van flitser	0,5m - 3,0m (breed) 0,5m - 2,1m (tele)
Aansluitingen	DC IN 5V AV-UIT Usb 2.0 compliant
Stroomtoevoer	Oplaadbare lithium-ion batterij (3,7V) Adapter (5V/2A)
Afmetingen	Ongeveer 94 x 55 x 24mm (zonder uitstekende onderdelen)
Gewicht	Ongeveer 132g (zonder batterij en geheugenkaart)

* Productontwerp en specificaties kunnen zonder kennisgeving worden gewijzigd.



APPENDIX

Mogelijk aantal opnames (foto's)

De tabel toont een schatting van het aantal foto's dat kan worden gemaakt voor elke instelling, gebaseerd op de capaciteit van het interne geheugen en de sd/sdhc-geheugenkaart.

Afmeting	Kwaliteit	Intern geheugen	Capaciteit van SD/ sdhc-geheugenkaart		
			1GB	2GB	4GB SDHC
[] 3264 x 2448	[] Extra fijn	7	266	534	1069
	[] Fijn	10	368	738	1478
	[] Standaard	13	477	955	1913
	[] Economisch	16	579	1160	2323
[] 2816 x 2112	[] Extra fijn	9	335	672	1346
	[] Fijn	14	512	1025	2053
	[] Standaard	18	642	1285	2573
	[] Economisch	19	674	1349	2701
[] 2272 x 1704	[] Extra fijn	13	452	906	1815
	[] Fijn	24	842	1686	3374
	[] Standaard	27	939	1881	3765
	[] Economisch	32	1111	2225	4454
[] 1600 x 1200	[] Extra fijn	20	709	1420	2843
	[] Fijn	49	1669	3342	6688
	[] Standaard	59	1990	3984	7974
	[] Economisch	67	2255	4515	9037
[] 640 x 480	[] Extra fijn	89	2986	5976	11961
	[] Fijn	152	5076	10160	20335
	[] Standaard	184	6153	12316	24649
	[] Economisch	229	7634	15279	30579

Mogelijke opnametijd / sec (videoclip)

Afmeting	Kwaliteit	Intern geheugen	Capaciteit van SD/ sdhc-geheugenkaart		
			1GB	2GB	4GB SDHC
[] 640 x 480	[★★★] Fijn	00:00:12	00:07:12	00:14:25	00:28:51
	[★★] Standaard	00:00:14	00:08:11	00:16:24	00:32:50
[] 320 x 240	[★★★] Fijn	00:00:39	00:21:56	00:43:54	01:27:52
	[★★] Standaard	00:00:45	00:25:26	00:50:55	01:41:55

* Een geheugenkaart met een schrijfsnelheid van minstens 10MB/sec wordt aanbevolen om automatisch stoppen of onverwachte resultaten te voorkomen. Mocht u een fout tegenkomen bij het gebruik van een tragere sd/sdhc-geheugenkaart, kunt u de video-opname van de camera instellen op QVGA (320 x 240) en standaardkwaliteit.

Aansluiten op een PictBridge Compliant Printer

Als een printer met ondersteuning voor PictBridge beschikbaar is, kunnen foto's worden afgedrukt door de digitale camera direct op de PictBridge-compatibele printer aan te sluiten zonder tussenkomst van een computer.

De camera aansluiten op de printer

1. Sluit het ene eind van de usb-kabel aan op de camera.
2. Sluit het andere eind van de usb-kabel aan op de usb-poort van de printer.
3. Zet de camera aan.
4. Het venster [USB] wordt weergegeven. Kies [Printer] met de  / -knoppen en druk op de **SET**-knop.



Foto's afdrukken

Als de camera correct is aangesloten op een printer met ondersteuning voor PictBridge, wordt het PictBridge-menu op het beeldscherm geopend.

1. Kies het item dat u wilt configureren met de / -knoppen en druk op de **SET**-knop.

- [Beelden]: Selecteer of u bepaalde afbeeldingen of alle afbeeldingen wilt afdrukken. U kunt ook een afdrukaantal voor een specifieke afbeelding kiezen.
- [Datumafdruk]: Afhankelijk van het printertype, kunt u kiezen of de datum op de foto wordt afgedrukt of niet.
- [Papierformaat]: Kies, afhankelijk van het printertype, het gewenste papierformaat.
- [Lay-out]: Kies, afhankelijk van het printertype, de gewenste opmaak.
- [Afdrukken]: Nadat alle instellingen zijn gemaakt, kiest u dit item om te starten met afdrukken.



2. Als in de vorige stap [Beelden] is gekozen, wordt de afbeelding rechts weergegeven. Kies [Selecteren] of [Alle] met de p / q-knoppen en druk op de **SET**-knop.

- [Selecteren]: Kiezen om één specifieke afbeelding af te drukken.
- [Alle]: Kiezen om alle afbeeldingen af te drukken.
- [Eind]: Verlaat de Beeldenoptie.



3. Als in de vorige stap [Selecteren] is gekozen, wordt de afbeelding rechts weergegeven.

- ☒ Selecteer de foto die u wilt afdrukken met de t / u-knoppen.
- ☒ Kies het [Afdrukaant.] (maximaal 99) met de p / q-knoppen.
- ☒ Nadat de gewenste afbeelding en afdrukaantal is gekozen, drukt u op de **SET**-knop ter bevestiging.



4. Kies [Eind] met de p / q-knoppen en druk op de **SET**-knop.



5. Kies [Afdrukken] met de p / q-knoppen en druk op de **SET**-knop om het afdrukken te starten.



6. Het afdrukken start en de afbeelding rechts verschijnt.

- ☒ [VOLTOOIEN] wordt even weergegeven om te melden dat het afdrukken voltooid is.
- ☒ Mocht een fout worden gedetecteerd (bijvoorbeeld een probleem met de printer) terwijl camera en printer zijn verbonden, verschijnt de melding [PRINTFOUT].
- ☒ Als een fout wordt gedetecteerd terwijl camera en printer met elkaar communiceren (bijvoorbeeld verkeerde instelling op de camera), verschijnt [FOUT].

**OPMERKING**

- ☒ Het afdrukken van foto's kan mislukken als de stroom van de camera wordt onderbroken.
- ☒ Het gebruik van een adapter wordt aanbevolen als u de camera op een printer aansluit.

INSTRUCTIES VOOR DE ONDERWATERBEHUIZING

Belangrijk: Lees alle instructies zorgvuldig door en zorg dat u ze begrijpt voordat u de camera en behuizing onderwater gebruikt.

DC800



Vorkant van onderwaterbehuizing



Achterkant van onderwaterbehuizing

SeaLife DC800 onderwaterbehuizing:

- ☒ Diepte gemeten en getest tot 200 ft. (60m).
- ☒ Compleet bekleed met rubber voor extra schokbestendigheid.
- ☒ Zachte rubberen grip.
- ☒ Optische glazen lensopening uit meerdere coatings voor hoge doorlaatbaarheid van licht.
- ☒ Montagepunt voor één (of twee) externe flitser(s).
- ☒ Grote sluitertoets en breed verspreide knoppen voor eenvoudige bediening met duikhandschoenen.



OPMERKING

- ☒ Metalen onderdelen gemaakt van hoogwaardig roestvrij staal

VERPLICHT voor onderwaterbehuizing:

1. Lees de instructies in deze handleiding en zorg dat u ze begrijpt voordat u de camera onderwater gebruikt.
2. Ga niet dieper dan 60m (200ft.) omdat anders de behuizing kan gaan lekken.
3. Volg deze belangrijke reinigingsinstructies voor de o-ringen omdat anders de waterdichte behuizing kan gaan lekken.
4. Bevochtigt de o-ring niet.
 - ☒ Inspecteer en reinig de o-ring en contactoppervlak ervan voor elk gebruik op zand, haren en ander vuil. Reinig de o-ring en het contactoppervlak met de meegeleverde schoonmaakborstel.
 - ☒ Inspecteer de o-ring en het contactoppervlak op beschadiging (sneetjes, krassen, scheuren, barsten, deuken en andere imperfecties). Vervang een o-ring of breng de waterdichte behuizing weg voor inspectie als de o-ring of het contactoppervlak beschadigd is. Gebruik de onderwaterbehuizing niet als de o-ring of het contactoppervlak beschadigd is. Vervangende O-ringen zijn beschikbaar bij uw plaatselijke SeaLife-dealer.
 - ☒ Zorg dat de o-ring volledig in de groef van de o-ring zit voordat de behuizing wordt verzegeld. O-ring mag niet gedraaid zijn als deze in de groef is geplaatst. Volg voorzichtig de instructies voor verwijderen en monteren van de o-ring die in deze handleiding staan.
 - ☒ Vervang de o-ring elk jaar om zeker te zijn van correcte verzegeling. Gebruik alleen door SeaLife goedgekeurde o-ringen die ontworpen zijn voor de DC800.
 - ☒ Dompel en waterdichte behuizing na elk gebruik in schoon water en spoel hem af. Gebruik een schone zachte doek om de behuizing af te drogen. Berg de camera en behuizing pas op nadat deze zorgvuldig zijn schoongemaakt en helemaal droog zijn.
5. Sluit deksel en grendel voorzichtig om de behuizing te sluiten.
 - ☒ Zorg dat de o-ring correct in de groef zit als u de behuizing sluit.
 - ☒ Zorg dat geen obstakels belemmeren dat de behuizing correct kan worden gesloten.
6. Laat geen vocht of vuil in de behuizing komen als deze wordt geopend.
 - ☒ Open de behuizing nooit in een natte of vochtige omgeving. Het beste kan de behuizing slechts in een ruimte met droge, koele lucht, zoals een kamer met airconditioning, worden geopend. Zo kan namelijk geen water of vocht in de behuizing komen, wat kan resulteren in een beslagen lens of beschadiging van de binnencamera.

7. Voor geweldige onderwaterbeelden is nodig:
 - ☒ Helder water, beheersing over uw drijfvermogen, en kom zo dicht mogelijk bij het onderwerp (ideale afstand is 2ft tot 6ft/ 0,6m tot 2m)
 - ☒ Gebruik de Externe Flitser van SeaLife om kleuren te verbeteren en ruis te beperken.
8. Berg de behuizing op in een schone en droge plaats op kamertemperatuur.
 - ☒ Stel de behuizing niet gedurende langere tijd bloot aan direct zonlicht.
 - ☒ Berg de behuizing niet op in plekken met zeer hoge temperaturen, zoals de kofferbak van de auto.

Geopende waterdichte behuizing

De behuizing gebruikt één o-ring om een waterdichte verzegeling te treffen.

BELANGRIJK: Bevochtig NOOIT de o-ring

Moisture Muncher plaatsen
(item #SL911)

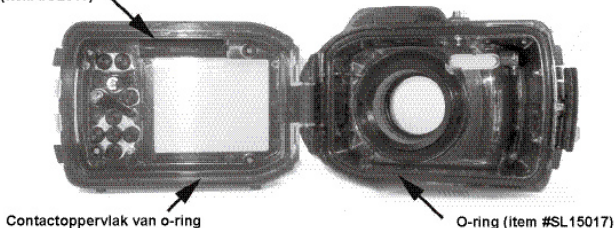

Belangrijk: Reinig en inspecteer de o-ring en het contactoppervlak ervan zorgvuldig voor elk onderwatergebruik volgens de instructies in deze handleiding.

**Mocht de o-ring moeten worden vervangen,
neem dan contact op met uw SeaLife-dealer voor
vervangende onderdelen**

Een waterdichte verzegeling behouden

Elke behuizing van SeaLife is getest op kwaliteit en waterdichtheid. Het is uw verantwoordelijkheid om de o-ring en het contactoppervlak ervan correct te onderhouden zodat de waterdichte verzegeling in stand blijft. Volg deze onderhoudsinstructies voor de o-ring met grote zorg. Als u deze onderhoudsinstructies niet opvolgt kan dat resulteren in lekkage van de waterdichte behuizing en is de garantie niet meer van toepassing.

1. Inspecteer **voor elk gebruik met grote zorg de o-ring en het contactoppervlak op beschadiging** (sneetjes, krassen, scheuren, barsten, deuken en andere imperfecties). Wrijf uw vinger over de o-ring en het contactoppervlak ervan om dit te inspecteren op beschadiging. Vervang een o-ring of breng de waterdichte behuizing weg voor inspectie als de o-ring of het contactoppervlak beschadigd is. Gebruik de onderwaterbehuizing niet als de o-ring of het contactoppervlak beschadigd is. Vervangende O-ringen zijn beschikbaar bij uw plaatselijke SeaLife-dealer.



Inspecteer en vervang de o-ring bij beschadiging:

A=inkeping, B=scheur, C=deuk

2. Inspecteer en **reinig met grote zorg de o-ring en contactoppervlak ervan voor elk gebruik** op zand, haren en ander vuil. Reinig de o-ring en het contactoppervlak met de meegeleverde schoonmaakborstel.



Inspecteer de o-ring en het contactoppervlak ervan op haren (#1) en zand en ander vuil (#2) en reinig hem

Reinig de o-ring en het contactoppervlak met de meegeleverde borstel.



3. Zorg dat de o-ring volledig in de groef van de o-ring zit voordat de behuizing wordt verzegeld. O-ring mag niet gedraaid zijn als deze in de groef is geplaatst. Zie pagina 61 voor instructies over het plaatsen en verwijderen van de o-ring.
4. Vervang de o-ring elk jaar om zeker te zijn van correcte verzegeling. Gebruik alleen de door SeaLife goedgekeurde o-ring (#SL15017) die is ontworpen voor de DC800. Vervangende o-ringen zijn verkrijgbaar bij de plaatselijke door SeaLife geautoriseerde verkoper.
5. **Na elk onderwatergebruik:**
 - a. Laat de verzegelde behuizing ongeveer 15 minuten in schoon water weken. De meeste boten hebben emmers met schoon water, speciaal voor onderwaterfotoapparatuur. Plaats de camerabehuizing NOOIT in schoon water dat bedoel is voor andere apparatuur, zoals duikmaskers, omdat dat water reinigingsmiddelen kan bevatten die schadelijk zijn voor de behuizing.
 - b. Druk een aantal keer op alle bedieningsknoppen terwijl de waterdichte behuizing in schoon water is gedompeld. Zo wordt zeewater, zand of vuil weggespoeld.
 - c. Gebruik een schone zachte doek om de behuizing af te drogen. Berg de camera en behuizing pas op nadat deze zorgvuldig zijn schoongemaakt en helemaal droog zijn.

Snelle waterdichtheidstest (voordat u vertrekt voor de duiktrip)

Plaats de verzegelde behuizing zonder camera ongeveer een uur in een bak met koud water. Plaats een zacht gewicht bovenop de behuizing om deze ondergedompeld te houden. Droog de behuizing zorgvuldig af voordat u deze opent om hem te inspecteren op lekken. Als de behuizing lekt, inspecteer dan de o-ring of vervang de o-ring zoals hierboven beschreven. Herhaal bovenstaande test. Als de behuizing nog steeds lekt, neem dan voor reparaties contact op met een door SeaLife geautoriseerde dealer.

DE O-RING PLAATSEN EN VERWIJDEREN

De o-ring plaatsen:

Stap 1: O-ring en groef moeten helemaal schoon zijn voordat u de o-ring plaatst.



Stap 2: Duw de o-ring in de groef zoals in de afbeelding en let op dat de o-ring niet draait of rolt.

Stap 3: Gebruik twee vingers om het laatste deel van de o-ring in de groef te duwen.

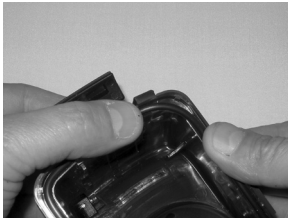

Stap 4: Sluit de behuizing voorzichtig om de o-ring stevig te verankeren en open de behuizing om te controleren of de o-ring helemaal in de groef zit. Gebruik NOOIT olie of vet op de o-ring.

De o-ring verwijderen:

Stap 1: Duw de o-ring langs de groef totdat deze eruit gaat.

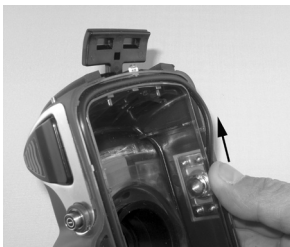

Stap 2: Til de o-ring rustig uit de groef en haal hem weg.

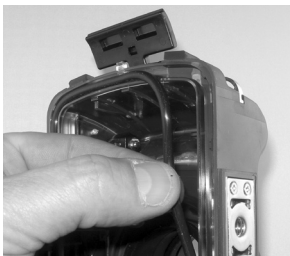

DE WATERDICHTTE BEHUIZING OPENEN EN SLUITEN

Stap 1: Duw op de grendelknop om de klep te openen.



Stap 2: Open de klep helemaal zodat u deze uit de behuizing kunt tillen.

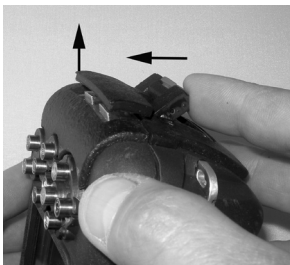

Stap 3: Open de behuizing zoals in de afbeelding zodat de camera niet eruit valt.



Stap 4: Sluit de behuizing en duw de klep omlaag zoals in de afbeelding zodat deze stevig in de behuizing vast zit.



Stap 5: Duw de klep omlaag totdat de grendelknop op z'n plek klikt.

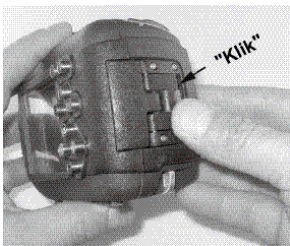

De Flash Link optische kabeladapter plaatsen

De Flash Link adapter die bij de camera wordt geleverd, dient om de Flash Link optische kabel op de DC800 camerabehuizing aan te sluiten. Deze adapter is alleen nodig als u een externe flitsers van SeaLife gebruikt. Optionele kabels (item SL962) en externe flitsers (SL961, SL960D) zijn optionele accessoires en worden apart verkocht. Voor meer informatie over deze accessoires neemt u contact op met uw SeaLife-dealer of ga naar www.sealife-cameras.com.

Stap 1: Duw de optische kabel in één van de sleuven zodat deze stevig op z'n plek is geklemd. Het eind van de kabel moet naar de cameraflitsers worden geleid, maar mag niet uit de adapter steken. De adapter heeft twee groeven, zodat u nog een kabel kunt gebruiken als u twee flitsers gebruikt.



Stap 2: Bevestig de Flash Link-adapter rond de lens en duw hem omlaag totdat hij stevig op z'n plek klikt. Er zijn twee kleine vergrendelmechanismen aan de buitenrand van de adapter die in de camerabehuizing moeten worden vergrendeld. Zorg dat de adapter zodanig is gericht dat deze is uitgelijnd met het terugwijkende flitservenster.



Stap 3: Zodra de kabel en de adapter goed zijn aangesloten, leidt u de kabels langs de onderkant van de basis van de flitser en omhoog langs de flitserarm. De kabels moeten aan de flitserarm worden bevestigd met de klittenband die bij de flitser is geleverd.



OPMERKING

- ☒ Als u twee Flash Links gebruikt, leidt u de andere kabel door de tweede groef en volgt u bovenstaande instructies.
- ☒ Bevestig de optische kabel aan de Flitserarm met Velcro® ties (klittenband, wordt bij de externe flitser geleverd).
- ☒ Zie de instructiehandleiding van de Flash Link optische kabel voor meer details en tips voor het oplossen van problemen.

De waterdichte behuizing klaar maken voor gebruik

Maak de camera klaar voor gebruik

1. Plaats de volledig opgeladen lithiumbatterij in de camera.
2. Veeg de cameraleens schoon met een droge, schone katoenen doek.
3. Verwijder de camerariem omdat hierdoor de camera niet correct in de behuizing kan blijven zitten.
4. Stel de camera in op de Zeemodus (als u geen externe flitser gebruikt) of op de Externe Flitsmodus (als u een externe flitser gebruikt). Zie pagina 21 voor details over het instellen van de camera op de Zeemodus of Externe flitsmodus.

De behuizing klaar maken voor gebruik



Open en sluit de behuizing alleen in een droge omgeving, zoals een ruimte met airco, zodat geen vochtige lucht in de behuizing kan komen, waardoor onderwater condens kan vormen.

1. Open de behuizing door op de kleine vergendelknop te drukken en til de klep op. Open de klep van de behuizing niet verder dan het stoppunt omdat het scharnier anders beschadigd raak.
2. Inspecteer de o-ring zorgvuldig op beschadiging en zorg dat de o-ring stevig in de groef zit. Als de o-ring beschadigd is en moet worden vervangen, neem dan contact op met uw SeaLife-dealer.
3. Reinig de glazen lensopening van de behuizing met een schone, droge katoenen doek. Het wordt aanbevolen een anti-condensmiddel te gebruiken op de lensopening aan binnenkant van de behuizing.
4. Plaats de camera voorzichtig in de behuizing. Zorg dat de camera schoon en droog is.
5. Plaats één Moisture Muncher anti-condens droogmiddelcapsule (item #SL911) in de speciale uitsparing binnenin de behuizing. De droogmiddelcapsule verandert langzaam van blauw in lichtroze als deze vocht absorbeert. Vervang de droogmiddelcapsule als deze lichtroze is geworden.
6. Reinig de o-ring en het contactoppervlak voorzichtig met de meegeleverde schoonmaakborstel. De o-ring mag niet nat zijn als de behuizing wordt verzegeld. Geef het de tijd om te drogen.



O-ring moet absoluut schoon zijn van haar, zand en andere kleine deeltjes.

7. Laat geen waterdruppels in de behuizing spatten. Hierdoor kan de binnenkant beslaan.
8. Maak de klep van de behuizing stevig dicht. Zorg dat geen obstakels belemmeren dat de behuizing kan worden gesloten. Zorg dat het deksel stevig op de behuizing zit.
9. Sluit de vergrendeling van de behuizing. Zorg dat het deksel gelijkmatig tegen de behuizing is gedrukt en controleer op bulten, wat aangeeft dat iets vast zit. De behuizing kan gaan lekken als het deksel de behuizing niet gelijkmatig afsluit. Het is normaal dat een kleine gelijkmatige uitsparing te zien is tussen deksel en behuizing.
10. Zorg dat de behuizing niet gedurende langere tijd aan direct zonlicht wordt blootgesteld. Hierdoor kan binnenin condens worden gevormd.

De camera en behuizing testen

1. Druk op de kleine aan/uit-knop bovenop de behuizing om de camera in te schakelen.
2. Druk op de groter sluitertoets aan de buitenkant van de behuizing om een testfoto te maken.
3. De aan/uit-knop en sluitertoets moeten soepel functioneren en, na indrukken, terugkeren naar de oorspronkelijke positie. Het is normaal om wat weerstand te voelen als u op aan/uit-knop en sluitertoets drukt. Als de knoppen niet terugkeren naar de normale positie, dompel dan de verzegelde behuizing enkele minuten in schoon water en duw een aantal keer op de knoppen.
4. Druk op de aan/uit-knop om de camera uit te schakelen. Het wordt aanbevolen de camera uitgeschakeld te laten totdat u klaar bent de camera te gebruiken. Zo spaart u de batterij.

Voordat u het water ingaat

1. De meeste duikers hebben een emmer water voor onderwatercamera's. Gebruik deze emmer voordat u het water ingaat om de camera op lekkage te testen.
2. Houd de behuizing 15 seconden onderwater met de lens naar boven gericht. Til de behuizing uit het water en houd de lens naar boven gericht. Kijk naar het lcd-scherm of er waterdruppels te zien zijn.
3. Als geen lekken gedetecteerd zijn, herhaal dan stap 2 maar houd de camera nu 2 minuten onderwater. Inspecteer hem.
4. Mocht u een lek detecteren, droog de behuizing dan zorgvuldig af, open de behuizing en inspecteer de o-ringverzegeling volgens de instructies op pagina 67.



OPMERKING

☒ Als geen emmer water beschikbaar is, voer bovenstaande test dan direct uit als u het water ingaat.

De onderwaterbehuizing -en camera gebruiken en schoonhouden

Het water ingaan met de onderwaterbehuizing

Belangrijk: Volg altijd, als eerste prioriteit, de veiligheidsregels van het duiken op.

1. Spring niet in het water met de behuizing in uw hand. Laat iemand anders u deze overhandigen nadat u het water bent ingegaan.
2. Voor tips over het maken van foto's, zie "Eenvoudig geweldige foto's maken" op pagina 71 of bezoek de website van SeaLife www.sealife-cameras.com voor een online handleiding over onderwaterfotografie.
3. Ongeveer 30 seconden onderwater

Na onderwatergebruik

1. Voordat u zelf de boot instapt, geeft u de behuizing aan iemand aan boord.
2. Zorg dat de verzegelde behuizing in een emmer schoon water aan boord wordt geplaatst. Hierdoor wordt het zoute water van de behuizing gespeld en kan geen zout water op de behuizing en o-ring opdrogen. Laat nooit zeewater op de camerabehuizing opdrogen. Zoutkristallen kunnen de o-ring en lens beschadigen en houden vocht vast. Droog de behuizing af met een schone, zachte handdoek nadat u deze uit de emmer water haalt.
3. Stel de camera en behuizing niet bloot aan direct zonlicht - houd ze in de schaduw of onder een droge handdoek.
4. Het wordt niet aanbevolen de camera aan boord uit de behuizing te halen. Vochtige lucht in de behuizing kan condensvorming in de hand werken.
5. Mocht u de behuizing toch aan boord moeten openen, zorg dan dat deze perfect droog is voordat u hem opent. Laat de binnenkant van de behuizing of camera nooit nat worden.

Behuizing schoonmaken na gebruik

1. De verzegelde behuizing moet grondig worden afgespoeld met schoon water en worden afgedroogd voordat deze mag worden geopend.
2. Voordat u de behuizing opent, moet alles, dus ook uw handen, hoofd en omgeving, volledig droog zijn. Houd een droge handdoek bij de hand.
3. Nadat de behuizing is geopend, maakt u de camera, o-ring en alles aan binnen- en buitenkant droog met een schone, droge katoenen doek.

De behuizing voorbereiden op opslag

1. Voordat u de behuizing en camera in een kast legt, verwijdert u batterijen en sd-kaart. Bewaar ze op een droge plek. Zorg dat de behuizing en eventuele accessoires schoon en droog zijn voordat u ze opslaat.
2. Bewaar de camera of behuizing nooit in direct zonlicht of in een donkere vochtige ruimte.

Eenvoudig geweldige foto's maken

Het maken van onderwaterfoto's verschilt aanzienlijk van het landfotografie. Hier zijn de belangrijkste tips voor het maken van mooie onderwaterfoto's:

1. Kristalhelder water.

Kristalhelder water is essentieel voor goede onderwaterfoto's. Kleine in het water drijvende deeltjes veroorzaken slecht zicht en lage beeldkwaliteit. Zorg dat u geen zand in beroering brengt met uw zwemvinnen. Deze drijvende deeltjes veroorzaken kleine punten in beeld: ruis. Probeer de opname-afstand te beperken tot 1/10de van de zichtbaarheid van het water. Als bijvoorbeeld de zichtbaarheid 18 meter (60ft) is, fotografeer dan niet verder dan 1,8 meter (6ft). Door een SeaLife Digital Pro Flash te gebruiken vermindert u het effect van ruis. Als u geen externe flitser gebruikt, laat de geïntegreerde cameraflitser dan UIT staan.

2. Blijf binnen de ideale opnameafstand van 0,2 tot 1,8 meter (2 tot 6ft).

De ideale opname-afstand is tussen 0,6 en 1,8 meter (2 tot 6ft). Deze afstand resulteert in gedetailleerde, kleurrijke foto's. Denk eraan dat licht onderwater niet ver komt, dus hoe dichterbij u bent bij het onderwerp, hoe kleurrijker de foto's worden. Voor de kleurigste foto's wordt het gebruik van de SeaLife Digital Pro Flash (item # SL961) aanbevolen.

3. Beweeg rustig en beheers uw drijfvermogen voordat u een foto maakt.

Het is erg lastig mooie foto's te maken als u beweegt. Kijk goed rond voor mooie fotomogelijkheden. Plaats u eerst in de beste hoek en neutraliseer uw drijfvermogen. Gebruik vervolgens het lcd-scherm om het onderwerp perfect in beeld te brengen, controleer de opnameafstand en houd de camera stabiel. Wees tenslotte rustig en geduldig: Soms moet u even wachten zodat de geschrokken vissen terug komen. Ga niet achter de vis aan, laat de vis naar u toe komen.



Stabiliseer altijd uw drijfvermogen voordat u een foto maakt en houd alle veiligheidsregels van het duiken in acht.

4. Maak veel foto's van hetzelfde onderwerp - als u foto's niet mooi vindt, verwijder deze later.

Eén van de grootste voordelen van digitale camera's is dat u foto's later kunt bekijken en verwijderen, dus maak veel foto's van hetzelfde. U leert het meeste over onderwaterfotografie van uw goede en slechte foto's.

5. Gebruik externe flitsers van SeaLife om kleuren en helderheid te verbeteren.

Water filtert licht en rode/gele kleuren weg, wat resulteert in donkerdere, blauwe beelden. De Zeemodus van de SeaLife DC800 corrigeert verloren kleuren, maar is slechts effectief tot een diepte van 15m/50ft, afhankelijk van het beschikbare zonlicht en de zichtbaarheid van het water. De meest effectieve methode voor het compenseren van verloren kleuren, is een kunstmatige lichtbron, zoals de SeaLife Digital Pro Flash. De flitser kan eenvoudig op de onderzijde van de behuizing worden gemonteerd. Met de flexibele arm kunt u de flits direct op het onderwerp richten. Op de behuizing kunnen zelfs twee flitsers worden gemonteerd voor een regelmatig verlicht en schaduwvrij beeld. Dit systeem blokkeert de geïntegreerde flitser en gaat ruis tegen. Met de flexibele flitsarmen kunt u de flits snel aanpassen.

6. Gebruik de liggende modus voor een minimale vertraging van de sluiters.

Vertraging van de sluiters is een vervelende vertraging tussen het indrukken van de sluitertoets en het vastleggen van het beeld. De camera gebruikt deze tijd om de opnameafstand nauwkeurig te bepalen zodat een scherpe foto kan worden gemaakt. Dit kan problematisch zijn bij snel-bewegend zeeleven, maar er is een eenvoudige oplossing. U kunt de sluitervertraging beperken door de camera in te stellen op liggende modus (oneindige focus) []. Alle onderwateronderwerpen verder dan 50cm (1,5ft) worden scherpgesteld en de sluitervertraging is praktisch verholpen.

7. Bezoek de website van SeaLife voor nieuwe tips en adviezen.

Eventuele updates op de handleiding of extra tips en adviezen kunnen op de website van SeaLife worden gevonden: www.sealife-cameras.com.

8. Vraag uw plaatselijke SeaLife-dealer voor cursussen over onderwaterfotografie

De meeste dealers van SeaLife bieden cursussen onderwaterfotografie aan, met praktische training en handige tips en technieken over onderwaterfotografie.

PROBLEMEN OPlossen

Zie de symptomen en oplossingen in onderstaande lijst voordat u de camera aanbiedt voor reparaties. Mocht het probleem aanhouden, neem dan contact op met uw SeaLife-dealer.

Symptoom	Oorzaak	Oplossing / correctieve handelingen
De stroom wordt niet ingeschakeld.	De batterij is niet correct geplaatst.	Plaats de batterij correct.
	De batterij is uitgeput.	Laad de batterij op.
De batterij raakt snel leeg.	De batterij is niet volledig opgeladen. De batterij is gedurende langere tijd na het opladen niet gebruikt.	Laad de batterij helemaal op en ontlad hem. Volg deze cyclus ten minste éénmaal voor gebruik om prestaties en levensduur te maximaliseren.
De batterij of camera voelt warm aan	Langdurig gebruik van de camera of flitser.	
Zelfs als ik op de sluitertoets druk, maakt de camera geen foto.	De sluitertoets wordt niet helemaal ingedrukt.	Druk de sluitertoets helemaal in.
	De geheugenkaart is vol.	Plaats een nieuwe geheugenkaart of verwijder ongewenste bestanden.
	De flitser wordt opgeladen.	Wacht totdat de statusled groen brandt.
	De geheugenkaart is beveiligd tegen schrijven.	Verwijder de schrijfbeveiliging.
Op het lcd-scherm verschijnen geen beelden.	Lcd-scherm is donker.	Pas de helderheid van het lcd-scherm aan in het menu.

Symptoom	Oorzaak	Oplossing / correctieve handelingen
Ook al is de autofocus ingeschakeld, toch wordt er niet scherpgesteld.	De lens is vies.	Veeg de lens schoon met een zachte, droge doek of lenspapier.
	De afstand tot het onderwerp is kleiner dan het effectieve bereik.	Haal het onderwerp in het effectieve focusbereik.
De gegevens op de geheugenkaart worden niet afgespeeld.	U probeert een geheugenkaart af te spelen die niet door deze camera is geformatteerd.	Plaats een geheugenkaart die door deze camera is geformatteerd.
Bestanden kunnen niet worden verwijderd.	Het bestand is beveiligd tegen schrijven.	Hef de beveiliging op.
	De geheugenkaart is beveiligd tegen schrijven.	Verwijder de schrijfbeveiliging.
Zelfs als ik op de cameratoetsen druk gebeurt er niets.	De batterij is bijna leeg.	Laad de batterij op.
De datum en tijd zijn onjuist.	De correcte datum en tijd zijn niet ingesteld.	Stel de juiste datum en tijd in.
Kan geen foto's downloaden naar de computer.	Wellicht is er onvoldoende vrije ruimte op de harde schijf van de computer.	Controleer of op de harde schijf voldoende ruimte voor Windows is, en of het station waarop beeldbestanden worden geladen voldoende capaciteit heeft, minstens tweemaal de capaciteit van de geheugenkaart in de camera.
	Geen stroomtoevoer.	Gebbruik een adapter. Laad de batterij op.

Problemen oplossen voor onderwaterfotografie

Symptoom	Oorzaak	Oplossing / correctieve handelingen
Beeld is onscherp	Focusinstelling is onjuist	Zie pagina 20 voor informatie over juiste instelling van scherpstellen
	Lage zichtbaarheid in water	Beperk de opnameafstand in water met slecht zicht
	Te ver verwijderd van onderwerp	Beperk onderwater de opnameafstand tot 2m/6ft
	Lens is vies	Controleer en reinig de lens
Beeld is korrelig	Te weinig omgevingslicht	Gebruik SeaLife Digital Pro Flash in omstandigheden met weinig licht of grote diepte
Blauw of groen beeld	Water absorbeert rode en gele kleuren	Stel de camera in op Zeemodus en kies een geschikte witbalans
		Gebruik SeaLife Digital Pro Flash in omstandigheden met weinig licht of grote diepte

Symptoom	Oorzaak	Oplossing / correctieve handelingen
Beeld is te licht (overbelicht) bij gebruik van een externe flitser.	Camera-instelling is niet optimaal	<p>Kies de modus Ext Flits Auto</p> <p>Kies "Macroflits" [Druk op de flitstoets] om het belichtingsniveau van het beeld donkerder te maken.</p> <p>Beperk de intensiteit van de externe flitser door de helderheidsknop rechtsom te draaien</p>
	Onderwerpen weerkaatsen licht	Ga verder weg van hoog-reflectieve onderwerpen die wit of zilver zijn.
Beeld is te donker (onderbelicht) bij gebruik van een externe flitser.	Camera-instelling is niet optimaal	<p>Kies de modus Ext Flits Auto</p> <p>Kies "Verre flits" [Druk op de flitstoets] om het belichtingsniveau van het beeld lichter te maken.</p> <p>Verhoog de intensiteit van de externe flitser door de helderheidsknop linksom te draaien</p>
Sluiter is vertraagd	De autofocus kan vertraging veroorzaken	Kies liggend/oneindige focus voor de snelst reagerende sluiter.
Andere problemen?	Zie de online probleemoplossingen op www.sealife-cameras.com	

SPECIFICATIES VAN DE BEHUIZING

Onderwaterbehuizing:

Diepte:	Individuele diepte getest tot 60m (200')
Bedieningselementen:	Bedieningsknoppen voor aan/uit, sluiters, zoom, lcd, menu, 4 navigatietoetsen, SET -en Deletknoppen
O-ring:	Siliconen
Lenspoort:	Optisch glazen lensopening uit meerdere coatings met montagegering voor extra lenzen.
Lcd:	Venster van optisch polycarbonaat
Statiefopening:	Standaard 1/4-20 statiefschroefdraad voor montage van accessoires.
Draagriem:	Gevoerde draagriem met gedraaide bevestigingsklem
Hardware:	Roestvrij staal voor gebruik in water
Materiaal:	Polycarbonaat behuizing met accenten van rubber.
Gewicht:	333 gram (11.7 ounces) Alleen behuizing zonder camera 472 gram (16.6 ounces) Behuizing met camera
Afmetingen:	3,5”H x 5,5”B x 3,4”D 8,9cm x 14cm x 8,6cm
Gebruikstemperatuur:	0 graden C tot 43 graden C
Opslagtemperatuur:	-29 graden C tot 60 graden C
Garantie:	1 jaar be7perkte garantie.

Specificaties kunnen zonder kennisgeving worden gewijzigd.

SL18024
April 2008
9HT39-4006-00