

Appareil Photo Sous-marin SeaLife DC800



Allez à www.sealife-cameras.com/service/manuals.html pour les versions
ENGLISH, FRANÇAIS, DEUTSCH, ITALIANO, ESPAÑOL, NEDERLANDS
et Türkçe

LISEZ D'ABORD CECI

Informations sur les marques commerciales

- Microsoft® et Windows® sont des marques commerciales de Microsoft Corporation déposées aux Etats-Unis.
- Pentium® est une marque déposée d'Intel Corporation.
- Macintosh est une marque commerciale d'Apple Computer, Inc.
- SD™ est une marque commerciale.
- SeaLife® est une marque commerciale de Pioneer Research.

Informations du produit

- La conception et les spécifications peuvent être modifiées sans préavis. Ceci comprend principalement les spécifications du produit, le logiciel, les pilotes, et le manuel de l'utilisateur. Ce manuel de l'utilisateur est un guide de référence général pour le produit.
- Les illustrations contenues dans ce manuel sont fournies à titre explicatif et peuvent être différentes de votre appareil photo numérique.
- Le fabricant n'endosse aucune responsabilité concernant les erreurs ou contradictions contenues dans ce manuel de l'utilisateur.

CONSIGNES DE SÉCURITÉ

Lisez et comprenez tous les **Avertissements** et toutes les **Mises en garde** avant d'utiliser ce produit.

Avertissements

Une utilisation continue dans les conditions suivantes peut engendrer un incendie ou une électrocution. Contactez votre vendeur SeaLife agréé local en cas de réparation si le produit est endommagé.

Si des corps étrangers ou de l'eau pénètrent à l'intérieur de l'appareil photo, éteignez-le et retirez la batterie.



Si vous faites tombé l'appareil photo ou si son boîtier est endommagé, éteignez-le et retirez la batterie.



Ne pas démonter, modifier, ni réparer vous-même l'appareil photo.



Utilisez l'adaptateur secteur fourni uniquement avec la tension d'alimentation indiquée.



N'utilisez pas l'appareil photo à proximité d'une zone d'eau, pluie, neige, humidité élevée, sable, saleté ou gaz combustible* à moins qu'il soit correctement scellé dans le boîtier étanche fourni.



* Attention - l'appareil photo à l'intérieur du boîtier étanche N'EST PAS certifié intrinsèquement sécurisé. L'utilisation de l'appareil photo dans un environnement contenant des gaz combustibles peut engendrer une explosion ou un incendie.

Rangez les batteries hors de porté des enfants.

L'ingestion de la batterie peut provoquer un empoisonnement. Si une partie de la batterie est accidentellement avalée, consultez un docteur immédiatement.



N'utilisez pas l'appareil photo en marchant, en conduisant une voiture ou une moto.

Cela pourrait vous faire tomber ou provoquer un accident de la circulation.



Avertissements

Ne déclenchez pas le flash près des yeux des personnes.

Cela pourrait blesser les yeux de la personne.



Ne faites pas subir de chocs au moniteur LCD.

Cela pourrait endommager le verre de l'écran ou provoquer une fuite du fluide interne. Si le fluide interne entre en contact avec vos yeux ou avec votre corps ou vos habits, rincez à l'eau claire. Si le liquide interne entre en contact avec vos yeux, consultez immédiatement un médecin.



Un appareil photo est un instrument de précision. Ne le faites pas tomber, ne lui faites pas subir de choc et n'appliquez pas non plus une force excessive quand vous manipulez l'appareil photo.

Cela pourrait endommager l'appareil photo.



Ne retirez pas la batterie immédiatement après une longue période d'utilisation continue.

La batterie chauffe pendant l'utilisation. Vous risquez de vous brûler en touchant une batterie chaude.



N'enveloppez pas l'appareil photo ou ne le placez pas dans un tissu ou des couvertures.

Cela pourrait provoquer un emmagasinement de la chaleur, déformer le boîtier et provoquer un incendie. Utilisez l'appareil photo dans un endroit bien ventilé.



Ne laissez pas l'appareil photo dans des endroits où la température peut monter de façon importante, tels que dans une voiture.

Cela pourrait endommager le boîtier ou les pièces à l'intérieur et provoquer un incendie.



Avant de déplacer l'appareil photo, débranchez les cordons et les câbles.

Si vous ne respectez pas cette consigne, vous risquez d'endommager les cordons et les câbles, ce qui pourrait provoquer un incendie ou un choc électrique.



Remarques sur l'utilisation de la batterie

Quand vous utilisez la batterie, lisez attentivement et respectez scrupuleusement les consignes de sécurité ainsi que les remarques décrites ci-dessous:

- Utilisez uniquement la batterie spécifiée (3,7V) fournie avec l'appareil photo.
- Un environnement extrêmement froid peut réduire l'autonomie de la batterie et les performances de l'appareil photo.
- Lorsque vous utilisez une nouvelle batterie rechargeable ou une batterie rechargeable qui n'a pas été utilisée pendant une longue période, cela peut affecter le nombre d'images qui peuvent être capturées. Aussi, pour optimiser ses performances et sa longévité, nous vous recommandons de recharger complètement la batterie et de la décharger pendant un cycle complet au moins avant de l'utiliser.
- La batterie peut être chaude au toucher après une longue période d'utilisation continue de l'appareil photo ou du flash. Ceci est normal et n'indique pas un mauvais fonctionnement.
- L'appareil photo peut être chaud au toucher après une longue période d'utilisation continue. Ceci est normal et n'indique pas un mauvais fonctionnement.
- Si la batterie n'est pas utilisée pendant une longue période, retirez-la de l'appareil photo pour éviter une fuite ou de la corrosion et stockez-la une fois qu'elle est complètement vide. Si elle est stockée pendant une longue période de temps complètement chargé, ses performance risquent d'être altérées.
- Gardez toujours les connecteurs de la batterie propres.
- Il y a un risque d'explosion si la batterie est remplacée par un type de batterie inapproprié.
- Débarrassez-vous de la batterie usagée conformément aux lois locales sur le recyclage.
- Chargez complètement la batterie avant de l'utiliser pour la première fois.
- Pour éviter un court-circuit ou un incendie, conservez la batterie éloignée d'autres objets métalliques pour le transport ou le stockage.

Remarques importantes à propos de la Fonction étanche et du Boîtier étanche

- Lisez et comprenez les instructions contenues dans ce manuel avant toute utilisation sous-marine.
- L'appareil photo interne n'est ni étanche ni anti-choc. Enfermez l'appareil photo sous-marin à l'intérieur du boîtier étanche en cas d'eau, pluie, neige, humidité élevée, sable, saleté ou de gaz combustible*.
 - * Attention - l'appareil photo à l'intérieur du boîtier étanche N'EST PAS certifié intrinsèquement sécurisé. L'utilisation de l'appareil photo dans un environnement contenant des gaz combustibles peut engendrer une explosion ou un incendie.
- Assurez-vous que le couvercle anti-poussière en caoutchouc est complètement inséré dans les ports USB de l'appareil photo et d'alimentation à moins que vous ne chargiez la batterie de l'appareil photo ou connectiez l'appareil photo à l'ordinateur.
- Suivez ces instructions importantes pour prendre soin de l'O-ring ou le boîtier risque de fuir.
 - * Ne pas lubrifier l'O-ring
 - * Inspectez et nettoyez l'O-ring et les surfaces de contact de l'O-ring pour enlever le sable, les poils et autres débris avant toute utilisation. Nettoyez l'O-ring et les surfaces de contact de l'O-ring avec la brosse de nettoyage fournie.
 - * Vérifiez soigneusement si l'O-ring ou les surfaces de contact de l'O-ring sont endommagés (coupures, éraflures, fissures, entailles ou toute autre imperfection). Remplacez l'O-ring ou envoyez votre boîtier sous-marin en réparation si l'O-ring ou les surfaces de contact de l'O-ring sont endommagés.
 - * Ne pas utiliser le boîtier sous-marin si l'O-ring ou les surfaces de contact de l'O-ring sont endommagées.
 - * Assurez-vous que l'O-ring est complètement inséré dans le logement prévu pour l'O-ring avant de refermer le boîtier.
 - * Assurez-vous que l'O-ring n'est pas torsadé une fois mis dans le logement prévu pour l'O-ring.
 - * Suivez soigneusement les instructions d'installation et d'extraction de l'O-ring expliquées dans ce manuel.
 - * Remplacez l'O-ring tous les ans pour garantir une bonne étanchéité. Utilisez uniquement l'O-ring approuvé par SeaLife conçu pour le DC800. Des O-ring de rechange sont disponibles auprès de votre vendeur SeaLife agréé.
- Fermez soigneusement le couvercle et le loquet pour fermer le boîtier et assurez-vous que rien n'obstrue la bonne fermeture du boîtier.

- Trempez et rincez le boîtier étanche dans de l'eau douce pendant environ 2 minutes après une utilisation sous-marine ou si le boîtier est sale.
 - * Poussez chaque bouton plusieurs fois pour retirer l'eau salée, le sable ou la saleté qui peut être coincée sous les boutons.
 - * Utilisez un chiffon doux et propre pour sécher le boîtier.
 - * Rangez l'appareil photo et le boîtier uniquement après un nettoyage soigneux et un séchage complet.
- Ne laissez jamais aucune moisissure ou saleté s'insérer dans le boîtier lors de son ouverture. Ceci risque d'endommager l'appareil photo interne.
- Assurez-vous que le boîtier étanche et vous-même êtes complètement secs avant d'ouvrir le couvercle étanche ou de changer les piles ou la carte mémoire SD.
- Évitez d'ouvrir le boîtier dans un environnement mouillé, sableux ou humide. Il est recommandé d'ouvrir et de charger le boîtier uniquement dans un endroit sec et frais comme dans une salle avec air conditionné. Ceci empêchera l'eau ou l'humidité de rester à l'intérieur du boîtier, ce qui risquerait d'engendrer de la buée ou d'endommager l'appareil photo à l'intérieur.
- Évitez de mettre de l'huile solaire sur l'appareil photo car cela risquerait de décolorer sa surface. Si vous mettez de l'huile sur l'appareil photo, nettoyez-le immédiatement avec de l'eau chaude.
- La fonction étanche ne s'applique pas aux accessoires de l'appareil photo.
- N'excédez pas une profondeur de 60m (200 pieds) ou le boîtier risque de fuir.
- L'appareil photo coulera si vous le faites tomber dans l'eau, donc assurez-vous de bien attacher la dragonne à votre poignet ou à l'équipement de contrôle de flottabilité (BDC) lorsque vous utilisez l'appareil photo à proximité de l'eau.
- Rangez le boîtier dans un endroit à température ambiante, propre et sec.
- Ne pas exposer le boîtier directement aux rayons du soleil pendant une longue période.
- Ne pas stocker le boîtier dans un endroit soumis à des températures extrêmement élevées, comme le coffre de votre voiture.

TABLE DES MATIÈRES

9 INTRODUCTION

- 9 Présentation
- 10 Contenu de l'emballage

11 CONNAÎTRE VOTRE APPAREIL PHOTO

- 11 Vue de Face
- 12 Vue de Dos
- 13 Écran LCD

15 MISE EN ROUTE

- 15 Préparation
- 16 Charger la batterie
- 17 Paramètres d'origine

19 MODE CAPTURE

- 19 Capture d'images
- 20 Paramétrer la mise au point
- 21 À propos des modes de flash externe
- 23 À propos du mode Mer
- 24 À propos du Mode Espion
- 25 Enregistrement des captures en utilisant la technologie de détection du visage
- 26 Enregistrer des mémos audio

27 MODE VIDÉO

- 27 Enregistrement de clips vidéo
- 28 Lecture de clips vidéo

29 MODE LECTURE

- 29 Lecture d'Images Fixes
- 30 Affichage de miniatures
- 31 Supprimer l'effet yeux rouges
- 31 Joindre des mémos audio
- 32 Lire un mémo audio
- 32 Protéger des images
- 34 Effacer des images

36 OPTIONS DE MENU

- 36 Menu Capture
- 41 Menu Vidéo
- 43 Menu Lecture

- 45 Menu Configuration
- 47 TRANSFÉRER LES FICHIERS VERS VOTRE ORDINATEUR**
 - 47 Télécharger vos fichiers
- 48 UTILISER L'APPAREIL PHOTO NUMÉRIQUE COMME UNE WEBCAM**
- 49 INSTALLATION D'UN LOGICIEL D'ÉDITION**
- 50 SPÉCIFICATIONS (APPAREIL PHOTO À L'INTÉRIEUR UNIQUEMENT)**
- 51 APPENDICE**
 - 51 Nombre de photos possibles (image fixe)
 - 52 Temps d'enregistrement possible / sec (clip vidéo)
 - 52 Connexion à une imprimante compatible PictBridge
- 56 INSTRUCTIONS DU BOÎTIER SOUS-MARIN**
 - 57 A FAIRE pour le boîtier sous-marin..
 - 59 Conserver un joint étanche
 - 60 Test rapide d'étanchéité (avant de partir pour une sortie de plongée)
- 61 COMMENT INSTALLER ET RETIRER L'O-RING**
- 63 COMMENT OUVRIR ET FERMER LE BOÎTIER ÉTANCHE**
 - 65 Installer l'adaptateur du câble optique du Flash Link
 - 67 Comment installer le boîtier étanche
 - 69 Utilisation et nettoyage du boîtier sous-marin et de l'appareil photo
 - 71 Excellentes photos sous-marines faites facilement
- 73 GUIDE DE DÉPANNAGE**
- 77 SPÉCIFICATIONS DU BOÎTIER**

INTRODUCTION

Présentation

Merci d'avoir acheté l'appareil photo sous-marin numérique DC800 de SeaLife. Ce n'est pas votre appareil photo ordinaire terrestre dans un boîtier étanche. L'appareil photo de SeaLife inclut un logiciel spécial et des programmes d'exposition qui ont été développés à travers des tests sous l'eau considérables et des recherches pour garantir des images et des vidéos sous-marines lumineuses et colorées. Équipé de la dernière technologie numérique, cet appareil photo est automatique et facile d'emploi.

Le boîtier étanche de SeaLife est fabriqué en utilisant les meilleurs matériaux afin de garantir la fiabilité et la longévité des performances. L'appareil est complètement entouré d'une armure en caoutchouc afin d'offrir une meilleure protection contre les chocs. La carrosserie en polycarbonate durable peut supporter une pression jusqu'à 60m. Son large bouton d'obturateur et sa disposition espacée des contrôles garantissent une manipulation antidérapante et pratique, même avec des gants de plongée. Tous les composants métalliques sont en acier inoxydable de haute qualité pour résister à l'agressivité de l'eau salée et de l'environnement marin.

Il y a tellement de fonctions et d'avantages que vous allez certainement apprécier. Nous tous à SeaLife espérons que nous allons dépasser vos attentes avec ce nouvel appareil photo. Bonne plongée!

Contenu de l'emballage

Déballiez soigneusement votre appareil photo et assurez-vous que vous avez les éléments suivants:

Composants Communs du Produit:

- Appareil Photo Numérique
- Boîtier sous-marin avec cordeau
- Manuel d'Instruction et Guide Rapide
- CD-ROM de logiciel
- Câble USB
- Câble AV
- Dragonne de l'appareil photo
- Étui de l'appareil photo
- Adaptateur d'alimentation secteur
- Adaptateurs de prise internationale
- Batterie rechargeable au lithium-ion
- Adaptateur de câble optique pour Flash Link
- Capsules déshumidificatrice
- Brosse de nettoyage et chiffon pour objectif

Accessoires (Optionnels) Communs:

- Carte mémoire SD/SDHC
- Batterie de rechange (élément no. SL1814)
- Kit de chargeur de voyage (batterie de rechange, plateau de chargement, adaptateur secteur 12V DC (SL1816)
- Flash Pro Numérique SeaLife (SL961)
- Capsules déshumidificatrices Moisture Muncher (SL911)



- Les accessoires et composants peuvent varier suivant les revendeurs.
- Visitez votre vendeur local SeaLife ou www.sealife-cameras.com pour la liste complète des accessoires

REMARQUE

CONNAÎTRE VOTRE APPAREIL PHOTO

Vue de Face

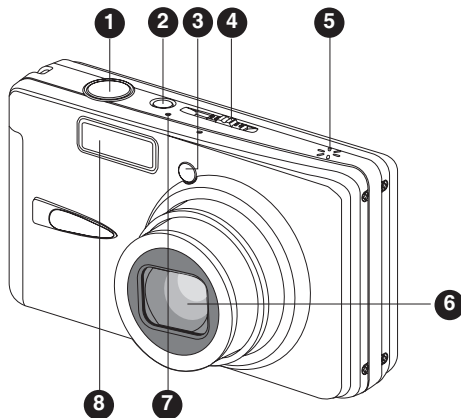

1. Bouton de l'obturateur

2. Bouton **MARCHE/ARRET**

3. LED du retardateur

4. Sélecteur de mode

 Mode Capture

 Mode Vidéo

 Mode Lecture

5. Haut-parleur

6. Objectif

7. Microphone

8. Flash



REMARQUE

- Le boîtier étanche a des boutons de contrôle pour toutes les fonctions de l'appareil photo excepté pour le sélecteur de mode (no.4) . Vous pouvez changer les modes de l'appareil photo en appuyant sur le bouton Afficher (no.3 sur la page suivante) lorsque l'appareil photo est paramétré sur n'importe quel mode scène sous-marine (Mer, Flash Ext. Auto ou Flash Ext. Man).

Vue de Dos

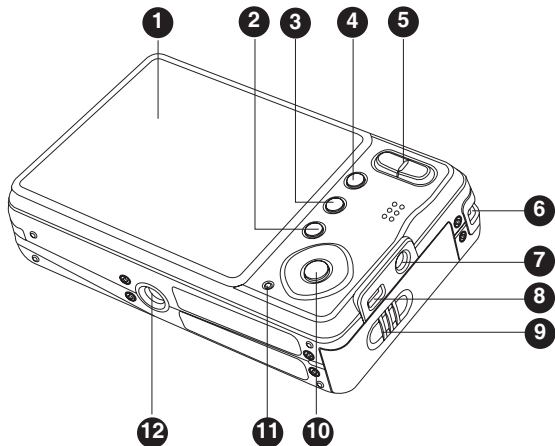

- | | |
|---|--|
| <p>1. Moniteur LCD</p> <hr/> <p>2. Bouton Effacer</p> <hr/> <p>3. DISP Bouton d’Affichage</p> <hr/> <p>4. MENU Bouton de Menu</p> <hr/> <p>5. Bouton de Zoom avant
 Bouton de Zoom arrière</p> <hr/> <p>6. Fixation de la dragonne</p> <hr/> <p>7. Connecteur DC IN 5V</p> <hr/> <p>8. Connecteur USB ou AV OUT</p> <hr/> <p>9. Couverture de batterie /
carte mémoire</p> <hr/> | <p>10. SET / Bouton de direction</p> <ul style="list-style-type: none"> bouton Bouton de Mise au point bouton Bouton de Flash bouton Bouton de Retardateur bouton Bouton de compensation
du Rétro-éclairage/
Exposition <p>SET Bouton Set</p> <hr/> <p>11. DEL d’état</p> <hr/> <p>12. Attache du trépied</p> <hr/> |
|---|--|





























REMARQUE









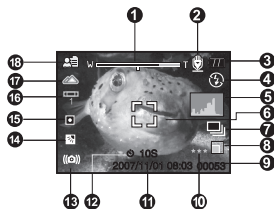























- Lorsque l'appareil photo est paramétré sur n'importe quel mode scène sous-marine (Mer, Flash Ext. Auto ou Flash Ext. Man), le bouton Afficher (no.3) passera par: Standard ⇒ Standard avec histogramme ⇒ Pas d'icônes - mode Lecture ⇒ mode Vidéo ⇒ Standard [Répéter].

Écran LCD

Mode Capture

1. État du zoom
2. Mémo audio
3. État de la batterie
 - [] Batterie pleine
 - [] Batterie à moitié pleine
 - [] Batterie faible
 - [] Batterie vide
 - * [] Icône de l'adaptateur secteur (si utilisé)
4. Mode Flash
 - [Vide] Auto Flash
 - [] Anti-yeux rouges
 - [] Flash Forcé
 - [] Flash Désactivé
5. [] Histogramme
6. Zone de mise au point (Quand le bouton de l'obturateur est enfoncé à mi-course)
7. Icône de mode Capture
 - [Vide] Unique
 - [] Continu
 - [AEB] Prise de vue Exposition Auto
 - [] Espion
8. Résolution de la taille de l'image
 - [] 3264 x 2448
 - [] 2816 x 2112
 - [] 2272 x 1704
 - [] 1600 x 1200
 - [] 640 x 480
9. Nombre de photos disponibles
10. Qualité de l'image
 - [] Super Fine
 - [] Fine
 - [] Standard
 - [] Économique
11. Date et heure
12. Icône du Retardateur
 - [] 10 sec.
 - [] 2 sec.
 - [] 10+2 sec.
13. Avertisseur d'obturateur lent
14. [] Compensation d'exposition
 [] Correction du rétroéclairage
 (Ajustez la valeur d'exposition avec les boutons ▲/▼)
15. Mesure
 - [Vide] Pond. cent.
 - [] Point
16. Balance des blancs
 - [Vide] Auto



- [] Mer bleue
 - [] Mer verte
 - [] Lac/Rivière
 - [] Incandescent
 - [] Fluorescent 1
 - [] Fluorescent 2
 - [] Lumière du jour
 - [] Nuageux
 - [] Manuel
17. Configuration mise au point
 - [Vide] Mise au point auto
 - [] Détection visage
 - [] Macro
 - [] Infini
 18. Mode Scène
 - [] Expo Auto
 - [] Mer
 - [] Flash Ext. Auto
 - [] Flash Ext. Man
 - [**Av**] Av
 - [**Tv**] Tv
 - [] Panorama
 - [] Portrait
 - [] Paysage
 - [] Sports
 - [] Portrait Nuit
 - [] Scène Nuit
 - [] Bougie
 - [] Feux D'artifice
 - [**TEXT**] Texte
 - [] Coucher Soleil
 - [] Aube
 - [] Éclaboussures
 - [] Chute d'eau
 - [] Neige
 - [] Plage
 - [] Animaux
 - [] Stab. image
 - [] Personnalisé

Mode vidéo [,]

1. Icône de mode
2. Etat du zoom
3. État de la batterie
4. Résolution de la vidéo
5. Durée d'enregistrement disponible/durée écoulée
6. Qualité de la vidéo
7. Indicateur d'enregistrement
8. Icône du Retardateur
9. Configuration mise au point

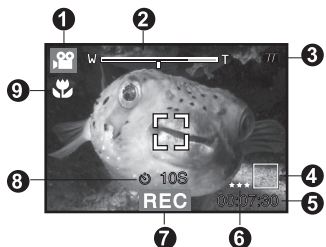

Mode Lecture [] - Lecture d'image fixe

1. Icône de mode
2. Numéro de fichier
3. Numéro de dossier
4. Icône de protection
5. Mémo audio

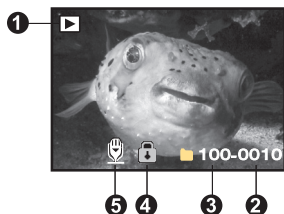

Mode Lecture [] - Lecture vidéo

1. Barre d'état vidéo
2. Durée écoulée
3. Numéro de fichier
4. Numéro de dossier
5. Icône de protection
6. Icône de mode
7. Mode Lecture
8. Icône Son désactivé (Quand le bouton ▲ est appuyé pendant la lecture de la vidéo)
9. Durée d'enregistrement totale

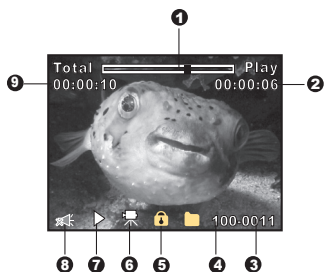

MISE EN ROUTE

Préparation

1. Attachez la dragonne de l'appareil photo.
[Important: La dragonne de l'appareil photo doit être retirée lors de l'utilisation de l'appareil à l'intérieur du boîtier étanche]

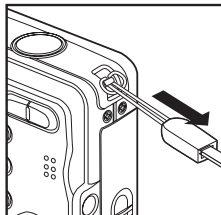

2. Ouvrez le couvercle de la batterie/carte mémoire.
3. Insérez la batterie fournie avec la bonne orientation comme illustré.

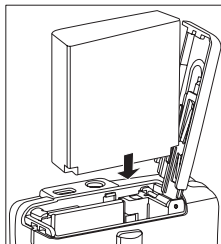

4. Insérez une carte mémoire SD/SDHC (Optionnel).
 - L'appareil photo a une mémoire interne de 32Mo (29Mo disponible pour le stockage d'images), mais vous pouvez charger une carte mémoire SD/SDHC pour étendre la capacité mémoire de l'appareil photo.
 - Assurez-vous de formater la carte mémoire avec l'appareil photo avant de l'utiliser pour la première fois.

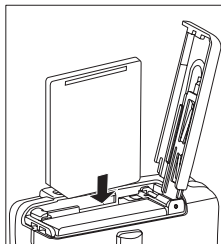

5. Fermez le couvercle de la batterie/mémoire et assurez-vous qu'il est correctement verrouillé.

**REMARQUE**

- Pour éviter d'effacer accidentellement des données importantes d'une carte SD/SDHC, vous pouvez faire glisser l'onglet de protection en écriture (sur le côté de la carte mémoire SD/SDHC) sur « VERROUILLER ».
- Pour enregistrer, modifier ou effacer des données dans la carte mémoire SD/SDHC, vous devez déverrouiller la carte.
- Pour éviter d'endommager une carte mémoire SD/SDHC, assurez-vous d'éteindre l'appareil lors de l'insertion ou de l'extraction de la carte mémoire SD/SDHC. Si vous insérez ou retirez la carte mémoire SD/SDHC alors que l'appareil est allumé, l'appareil photo s'éteindra automatiquement.

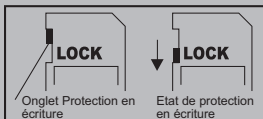

Charger la batterie

L'adaptateur d'alimentation secteur chargera la batterie ou fonctionnera comme une unité d'alimentation de l'appareil photo. Assurez-vous que l'appareil photo est éteint et que la batterie est installée avant de commencer à charger.

1. Connectez une extrémité de l'adaptateur secteur au connecteur DC IN 5V de l'appareil photo.
2. Insérez l'autre extrémité de l'adaptateur d'alimentation secteur à la prise de courant électrique.

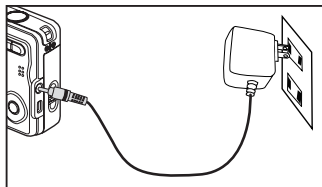

- La DEL d'état s'allume en rouge lorsque le chargement a commencé et la DEL s'éteint une fois que le chargement est terminé. La DEL s'allume en vert lorsqu'une erreur se produit pendant le chargement ou si la batterie n'est pas installée à l'intérieur de l'appareil photo.
- Il est recommandé que vous déchargiez complètement la batterie dans des conditions normales d'utilisation avant de la recharger.
- La durée de chargement varie en fonction de la température ambiante et de l'état de la batterie.

REMARQUE

- Cet appareil photo doit être utilisé avec la batterie spécifiée et l'adaptateur d'alimentation secteur prévu pour le chargement de la batterie. Des dommages causés par l'utilisation d'un mauvais adaptateur ne sont pas couverts par la garantie.
- La batterie peut être chaude au toucher après son chargement ou immédiatement après avoir été utilisée. Ceci est normal et n'indique pas un mauvais fonctionnement.
- Lors de l'utilisation de l'appareil photo dans des zones froides, conservez l'appareil photo et la batterie au chaud en les gardant à l'intérieur de vos vêtements.



Paramètres d'origine

Définir la date et l'heure

L'écran de la date/heure doit être défini si et quand:

- L'appareil photo est allumé pour la première fois.
- L'appareil photo est allumé après l'avoir laissé sans batterie pendant une longue durée.

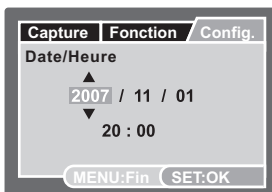
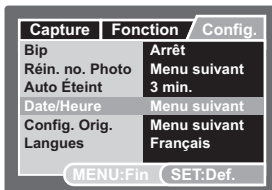

Lorsque la date et l'heure ne sont pas affichés sur le moniteur LCD, suivez ces étapes pour définir la date et l'heure exactes.

1. Faites glisser le sélecteur de mode sur [] ou [], et appuyez sur le bouton **MENU**.
2. Sélectionnez [Config.] avec le bouton ►.
3. Sélectionnez [Date/Heure] avec les boutons ▲ / ▼ et appuyez sur le bouton **SET**.
 - Sélectionnez le champ de l'élément avec les boutons ◀ / ▶ et réglez la valeur pour la date et l'heure avec les boutons ▲ / ▼.
 - L'heure s'affiche au format 24 heures.
 - Après avoir confirmé que tous les paramètres sont corrects, appuyez sur le bouton **SET**.
4. Pour quitter le menu, appuyez sur le bouton **MENU**.



Choisir la langue

Spécifie dans quelle langue les menus et messages doivent être affichés sur le moniteur LCD.

1. Faites glisser le sélecteur de mode sur [], [] ou [], et appuyez sur le bouton **MENU**.
2. Sélectionnez [Config.] avec le bouton **▶**.
3. Sélectionnez [Langue] avec les boutons **▲ / ▼** et appuyez sur le bouton **SET**.
4. Sélectionnez le paramètre souhaité avec les boutons **▲ / ▼** et appuyez sur le bouton **SET**.
 - Le paramètre sera enregistré.

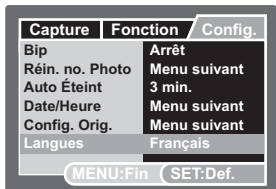

Formater la carte mémoire ou la mémoire interne

Cet utilitaire formate la mémoire interne (ou la carte mémoire) et efface toutes les images et données stockées.

1. Faites glisser le sélecteur de mode sur [] et appuyez sur le bouton **MENU**.
2. Sélectionnez [Config.] avec le bouton **▶**.
3. Sélectionnez [Format] avec les boutons **▲ / ▼** et appuyez sur le bouton **SET**.
4. Sélectionnez [Exécuter] avec les boutons **▲ / ▼** et appuyez sur le bouton **SET**.
 - Pour annuler le formatage, sélectionnez [Annuler], et appuyez sur le bouton **SET**.

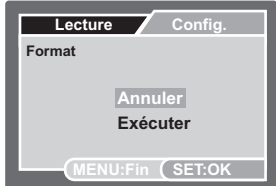
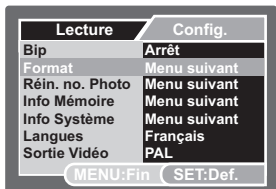







REMARQUE

- Vous devez formater la carte mémoire avant de l'utiliser pour la première fois ou après l'avoir utilisé dans un autre appareil photo ou périphérique de carte SD.

MODE CAPTURE

Capture d'images

Votre appareil photo est équipé d'un moniteur LCD TFT couleur de 2,7 pouces pour vous aider à cadrer des images, revoir des images/clips vidéo enregistrés ou ajuster les paramètres du menu.

- Appuyez sur le bouton de **MARCHE/ARRÊT** pour allumer l'appareil.
 - La DEL d'état s'allume en vert et l'appareil photo est initialisé.
 - Lorsque l'appareil est allumé, l'appareil démarrera dans le dernier mode défini.
 - Si l'appareil est allumé en mode [] ou [], l'objectif se déploiera et sera prêt pour la prise de photo. Dans les deux modes, si le sélecteur de mode est configuré sur [], le bariillet de l'objectif se rétractera dans le corps de l'appareil photo après 30 secondes.
 - Si l'appareil est allumé en mode [], l'objectif restera fermé.
- Faites glisser le sélecteur de mode sur [].
- Cadrez votre image à l'aide du moniteur LCD.
 - L'appui sur le bouton  permet de faire un zoom avant du sujet, et d'agrandir le sujet sur le moniteur LCD.
 - L'appui sur le bouton  offre une image avec un angle d'image plus large.
- Appuyez sur le bouton de l'obturateur.
 - L'appui sur le bouton de l'obturateur à mi-course ajuste automatiquement la mise au point et règle l'exposition, et le fait d'appuyer à fond sur le bouton de l'obturateur capture les images.
 - Le cadre de la zone de mise au point devient vert lorsque l'appareil photo est en mise au point et que l'exposition est calculée.
 - Quand la mise au point ou l'exposition n'est pas correcte, le cadre de la zone de mise au point s'illumine en rouge.

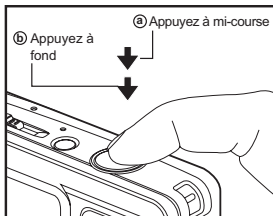



REMARQUE

- Évitez d'utiliser le zoom sous l'eau lorsque vous prenez des photos de sujets éloignés. Pour de meilleures photos sous-marines, gardez vos sujets à moins de 2m de distance.
- Si le cadre de la zone de mise au point est rouge, les conditions de lumière ou le contraste peuvent être trop faible. Essayez de configurer la mise au point sur infini [paysage] et maintenez une distance de prise de vue d'au moins 60cm.

Paramétrer la mise au point

Les images peuvent être capturées en définissant la distance au sujet par mise au point automatique, [🌱] macro ou [🏞️] infini.

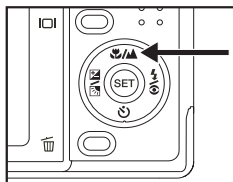
1. Faites glisser le sélecteur de mode sur [📷] ou [📷].
2. Utilisez le bouton [🌱] / [🏞️] pour sélectionner le mode de mise au point désiré.



Le tableau ci-dessous vous aidera à choisir le mode de mise au point approprié:





Mode Mise au point	Description
[Vide] Mise au point Auto	Sélectionnez ce paramètre et l'appareil photo effectuera automatiquement la mise au point environ de 30cm à l'infini. En zoom Télé, la portée est de 45cm à l'infini.
[🌱] Macro	Sélectionnez paramètre quand vous voulez capturer une image rapprochée de 5cm à 60cm. En zoom Télé, la portée est de 35cm à 60cm
[🏞️] Infini	Sélectionnez ce paramètre pour verrouiller la mise au point de l'appareil photo à l'infini (60cm à l'infini). Ce paramétrage entraîne également un temps de réponse très rapide et est idéal pour des photos en mouvement.

À propos des modes de flash externe

Lors de l'utilisation d'un (ou deux) flash externe SeaLife (accessoire optionnel), définissez le mode Scène de l'appareil photo sur Flash Ext. Auto ou Flash Ext. Man. Dans le mode Flash Ext. Auto, l'appareil photo règle automatiquement l'exposition afin d'obtenir des images sous-marines nettes et colorées. L'appareil photo est pré-programmé pour considérer une énergie de flash supplémentaire et obtenir une exposition et une luminosité d'image optimale. En mode Flash Ext. Man, l'ouverture de l'appareil photo et la configuration de la vitesse de l'obturateur doivent être manuellement définies pour obtenir l'effet d'exposition souhaité. Le mode manuel est prévu pour les photographes expérimentés, familiers avec les effets de l'ouverture et les paramètres de vitesse de l'obturateur.

Dans les deux modes Flash Ext., le flash de l'appareil photo est configuré sur Flash forcé et sera toujours allumé. Quand le flash de l'appareil photo se déclenche, il déclenchera automatiquement le Flash Externe optionnel. Pour plus d'informations à propos du Flash Externe de SeaLife, veuillez visiter votre vendeur local d'accessoires de plongée ou www.sealife-cameras.com. Plus d'instructions détaillées sur le fonctionnement du flash externe sont fournies avec le flash externe.

Réglage de l'exposition lorsque l'appareil photo est en mode Flash Ext.:

Icône	Mode Scène	Description
	Auto	<p>Contrôle d'exposition automatique avec flash externe.</p> <p>Dans le but d'obtenir une bonne exposition de l'image, appuyez sur le bouton flash [] pour sélectionner parmi l'un des trois paramètres d'exposition:</p> <p>[Vide] - C'est la configuration idéale par défaut pour la plupart des photos sous-marines.</p> <p>[] - Flash Macro: La configuration de cette exposition est idéale pour les distances de prise de vue rapprochée jusqu'à 1m ou pour rendre la photo moins lumineuse.</p> <p>[] - Flash Long Portée: La configuration de cette exposition est idéale pour les distances de prise de vue au-delà de 2m ou pour rendre la photo plus lumineuse.</p>

Icône	Mode Scène	Description
	MNL	<p>Configure manuellement l'ouverture de l'appareil photo et la vitesse de l'obturateur afin d'obtenir l'effet d'exposition désiré.</p> <p>Pour effectuer ces réglages manuels:</p> <ol style="list-style-type: none"> 1. Appuyez une fois sur le bouton SET et la valeur de l'ouverture apparaît sur le moniteur LCD (clignotant). 2. Utilisez les boutons ◀ / ▶ pour augmenter ou diminuer la valeur de l'ouverture. 3. Appuyez à nouveau sur le bouton SET et la valeur de la vitesse de l'obturateur apparaît sur le moniteur LCD (Clignotant - sous la valeur de l'ouverture). 4. Utilisez les boutons ◀ / ▶ pour augmenter ou diminuer la valeur de l'ouverture. 5. Appuyez à nouveau sur le bouton SET pour quitter le réglage de l'écran. La valeur de l'ouverture et de la vitesse de l'obturateur apparaissent sur le moniteur LCD.



REMARQUE

- La distance de prise de vue ci-dessus peut varier en fonction de la visibilité sous l'eau et de la réflectivité du sujet. Effectuez des tests avec différents modes flash et ajustez en fonction.
- La configuration d'exposition du Flash Macro et du Flash Longue Portée fonctionne uniquement en mode Flash Ext. Auto.

À propos du mode Mer

Le mode Mer est utilisé pour prendre des photos sous-marines lorsque vous N'UTILISEZ PAS le flash externe optionnel. En mode Mer, l'appareil photo effectuera des corrections de couleur pour compenser la perte des couleurs rouges typiques en photographie sous-marine.

En mode Mer, vous pouvez sélectionner la correction de couleur que vous voulez en fonction du type d'eau dans lequel vous vous trouvez. Ces options de correction de couleur sont situées dans le menu Balance des blancs. Sélectionnez « Mer bleue » pour les eaux tropicales chaudes; Sélectionnez « Mer verte » pour les eaux froides contenant plus d'algues vertes; Sélectionnez « Lac/rivière » pour de l'eau contenant plus de sédiments organiques.

Pour configurer le mode MER:

1. Appuyez sur le bouton **MENU**.
2. Sélectionnez [Mode Scène] avec les boutons ▲ / ▼ et appuyez sur le bouton **SET**.
3. Sélectionnez le mode Mer avec les boutons ▲ / ▼ et appuyez sur **SET**.

Pour configurer la correction des couleurs (Balance blancs):

1. Appuyez sur le bouton **MENU**.
2. Sélectionnez [Balance blancs] avec les boutons ▲ / ▼ et appuyez sur le bouton **SET**.
3. Choisissez entre Mer bleue, Mer verte ou Lac/rivière avec les boutons ▲ / ▼ en fonction du type de vos conditions marines et appuyez sur **SET**.



REMARQUE

- La configuration par défaut est « Mer bleue ».
- Lorsque l'appareil photo est en mode Mer, la scène affichée dans l'écran LCD apparaîtra en couleur rouge lorsque vous êtes sur terre. Ceci est normal et apparaîtra différemment lorsque vous êtes sous l'eau.
- La fonction de correction de la couleur du mode Mer ne fonctionnera pas pendant les plongées de nuit ou à une profondeur supérieure à 15m en fonction de la quantité de la lumière disponible.
- Pour les meilleures photos UW, gardez le flash de l'appareil photo **DÉSACTIVÉ** en mode Mer. Si les conditions lumineuses sont trop sombres, nous recommandons d'utiliser le Flash Pro Numérique de SeaLife (élément SL961 - accessoire optionnel)

À propos du Mode Espion

Ce mode est utilisé pour capturer des images continues à intervalle de temps présélectionnés. Ce mode est utile pour prendre une séquence d'images, comme un lever ou un coucher de soleil, et plus tard de sélectionner la meilleure image. C'est également utile pour prendre des séries de photos sans être découvert par le sujet. Par exemple, l'éclosion d'un oeuf dans un nid d'oiseau. Un trépied compact est pratique pour garder l'appareil photo ciblé sur le sujet.

1. Faites glisser le sélecteur de mode sur [].
2. Appuyez sur le bouton **MENU**, et sélectionnez le menu [Fonction] avec le bouton **▶**.
3. Sélectionnez [Mode Capture] avec les boutons **▲ / ▼** et appuyez sur le bouton **SET**.
4. Sélectionnez [Espion] avec les boutons **▲ / ▼** et appuyez sur le bouton **SET**.
5. Sélectionnez l'intervalle de temps souhaité avec les boutons **▲ / ▼** et appuyez sur le bouton **SET**.
6. Appuyez sur le bouton **MENU** pour quitter le menu.
7. Ciblez l'appareil photo sur le sujet ou la scène désirée. Il est préférable d'utiliser un trépied compact pour que l'appareil photo soit stable et reste ciblé sur le sujet.
8. Appuyez sur le bouton de l'obturateur. L'appareil photo commencera le compte à rebours de 10 secondes et prendra la première photo.
9. L'écran LCD s'éteindra alors pour économiser la batterie. L'appareil photo continuera de prendre des photos à intervalle de temps présélectionnés, jusqu'à ce que:
 - a. Vous appuyez à nouveau sur le bouton de l'obturateur.
 - b. La mémoire soit pleine.
 - c. La batterie soit vide.

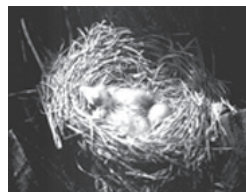

REMARQUE

- Lors de l'utilisation du mode de capture sous-marine ESPION, il est utile d'avoir un trépied étanche qui peut stabiliser l'appareil photo. Nous recommandons d'utiliser le Gorillapod SLR. Pour plus d'informations, veuillez visiter: www.joby.com/products/gorillapod/slr/

Enregistrement des captures en utilisant la technologie de détection du visage

La technologie de détection du visage peut identifier et se concentrer sur les visages humains dans l'image. Cette fonction avancée détecte simultanément jusqu'à 5 visages humains quelque soit leur position dans la scène.

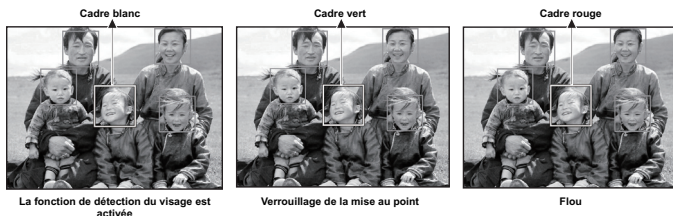

1. Faites glisser le sélecteur de mode sur [].
2. Utilisez le bouton jusqu'à ce que l'icône [] apparaisse sur l'écran LCD.
 - Le cadre blanc est identifié comme visage « prioritaire » (cadre principal de mise au point), et les gris autour des autres visages.
3. Appuyez à moitié sur le bouton de l'obturateur pour verrouiller la mise au point.
 - Le cadre principal de mise au point devient vert simultanément.
 - Si le visage « prioritaire » est flou, le cadre principal de mise au point devient rouge.
4. Appuyez à fond sur le bouton de l'obturateur pour capturer votre image.





REMARQUE

- Les sujets ne sont pas adaptés à cette fonction:
 - a. Une personne porte des lunettes, des lunettes de soleil, ou son visage est couvert par un chapeau ou des cheveux.
 - b. Une personne est tournée de côté.

Enregistrer des mémos audio

Un mémo audio peut être enregistré une fois pendant 30 secondes en mode image fixe immédiatement après avoir capturé une image fixe.

1. Faites glisser le sélecteur de mode sur [].
2. Appuyez sur le bouton **MENU**, et sélectionnez le menu [Fonction] avec le bouton ►.
3. Sélectionnez [Mémo audio] avec les boutons ▲ / ▼ et appuyez sur le bouton **SET**.
4. Sélectionnez [Activer] avec les boutons ▲ / ▼ et appuyez sur le bouton **SET**.
5. Appuyez sur le bouton **MENU** pour quitter le menu.
 - Une icône [] s'affiche à l'écran.
6. Cadrez l'image, appuyez sur le bouton de l'obturateur à mi-course, et appuyez ensuite à fond.
 - [ENREG. VOCAL] s'affiche immédiatement à l'écran, et l'enregistrement du mémo audio commence.
7. Appuyez à nouveau sur le bouton de l'obturateur pendant l'enregistrement, ou patientez 30 secondes.
 - [FIN ENREG. VOCAL] s'affichera et l'enregistrement s'arrêtera.
 - Une icône [] s'affiche avec les images qui ont été enregistrées avec un mémo audio.

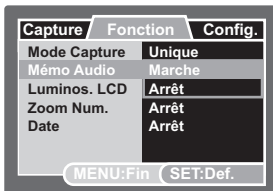

MODE VIDÉO

Enregistrement de clips vidéo

Ce mode vous permet d'enregistrer des clips vidéo à une résolution de 320 x 240 ou 640 x 480 pixels.

1. Faites glisser le sélecteur de mode sur [].
2. Cadrez l'image.
3. Appuyez sur le bouton de l'obturateur.

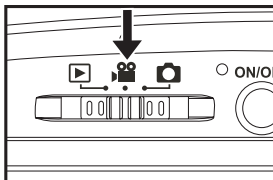

- L'enregistrement de la vidéo commencera.
- Le fait d'appuyer une fois de plus sur le bouton de l'obturateur terminera l'enregistrement du clip vidéo.
- La durée d'enregistrement dépend de la taille de stockage et du sujet de l'image à enregistrer.
- La fonction de zoom ne peut pas être utilisée pendant l'enregistrement vidéo.



REMARQUE

- Lors de l'enregistrement d'un clip vidéo, le flash et la fonction du retardateur « 10+2 sec. » ne peuvent pas être utilisés.
- Si la vitesse d'écriture de votre carte mémoire SD/SDHC n'est pas suffisamment rapide pour l'enregistrement de clips vidéo avec la qualité sélectionnée actuellement, une icône d'avertissement [] apparaîtra, et l'enregistrement vidéo s'arrêtera. Dans ce cas, sélectionnez une qualité vidéo moins bonne que celle actuellement sélectionnée.
- Lorsque l'appareil photo est paramétré sur n'importe quel mode scène sous-marine (Mer, Flash Ext. Auto ou Flash Ext. Man), le bouton Afficher (no.3) passera par: Standard ⇒ Standard avec histogramme ⇒ Pas d'icônes - mode Lecture ⇒ mode Vidéo ⇒ Standard [Répéter].

Lecture de clips vidéo

Vous pouvez lire des clips vidéo enregistrés sur l'appareil photo. Vous pouvez également lire le son s'il a été enregistré avec la vidéo.

1. Faites glisser le sélecteur de mode sur [].
 - La dernière image apparaît à l'écran.
2. Sélectionnez le clip vidéo souhaité avec les boutons ◀ / ▶.
3. Appuyez sur le bouton **SET**.
 - Un appui sur les boutons ▶ / ◀ pendant la lecture permet l'avance rapide / le rembobinage rapide.
 - Pour arrêter la lecture de la vidéo, appuyez sur le bouton ▼. Ceci arrête la lecture et vous renvoie au début du clip vidéo.
 - Pour mettre la lecture vidéo en pause, appuyez sur le bouton **SET**. Ceci met la lecture de la vidéo en pause.
Pour annuler la pause, appuyez à nouveau sur le bouton **SET**.



REMARQUE

- Les clips ne peuvent pas être affichés pivotés ou agrandis.
- Le niveau de mise au point et du zoom ne peuvent pas être affichés une fois que l'enregistrement a commencé.
- Sélectionnez la configuration de balance des blancs appropriés pour l'enregistrement des vidéos sous-marines.
- Un accessoire de lumière pour la vidéo peut être nécessaire dans des conditions de faible luminosité.
- Windows Media Player ou QuickTime Player est recommandé pour lire le clip vidéo sur votre ordinateur.
- QuickTime Player est un lecteur multimédia gratuit disponible sur www.apple.com; et compatible avec les ordinateurs Mac et Windows.
- Pour plus d'informations concernant l'utilisation de media player, reportez-vous à sa documentation d'aide.
- Lorsque l'appareil photo est paramétré sur n'importe quel mode scène sous-marine (Mer, Flash Ext. Auto ou Flash Ext. Man), le bouton Afficher (no.3) passera par: Standard ⇒ Standard avec histogramme ⇒ Pas d'icônes - mode Lecture ⇒ mode Vidéo ⇒ Standard [Répéter].

MODE LECTURE

Lecture d'Images Fixes

Vous pouvez lire des images fixes sur le moniteur LCD.

1. Faites glisser le sélecteur de mode sur [].

- La dernière image apparaît à l'écran.

2. Les images suivantes ou précédentes peuvent être affichées avec les boutons

- ◀ / ▶.

- Pour afficher l'image précédente, appuyez sur le bouton ◀.

- Pour afficher l'image suivante, appuyez sur le bouton ▶.

- Le fait d'appuyer sur les boutons ▲ / ▼ pendant la lecture de l'image entraînera une rotation de 90 degrés de l'affichage.

- Le bouton ▲ fait pivoter l'image dans le sens contraire des aiguilles d'une montre et l'affiche, alors que le bouton

- ▼ fait pivoter l'image dans le sens des aiguilles d'une montre et l'affiche.

Un appui sur le bouton opposé à la direction dans laquelle l'image a été pivotée remettra l'image dans son affichage normal.

- L'appui sur le bouton  permet d'agrandir l'image.

- Pour revenir à l'agrandissement normal, appuyez sur le bouton .

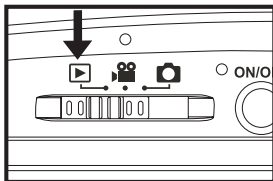



Image
entière

Actuelle position
d'agrandissement



REMARQUE

- Lorsque l'appareil photo est paramétré sur n'importe quel mode scène sous-marine (Mer, Flash Ext. Auto ou Flash Ext. Man), le bouton **[DISP]** (no.3) passera par: Standard ⇒ Standard avec histogramme ⇒ Pas d'icônes - mode Lecture ⇒ mode Vidéo ⇒ Standard [Répéter].

- Une icône [] est affichée avec les données vidéo. Vous ne pouvez pas faire pivoter les clips vidéo.

- Une icône [] s'affiche avec les images ayant un mémo audio enregistré.

- Appuyez sur le bouton **SET** pour lire les données du mémo audio.



Affichage de miniatures

Cette fonction vous permet d'afficher simultanément 9 images miniatures sur le moniteur LCD, ce qui permet de rechercher rapidement l'image souhaitée.

1. Faites glisser le sélecteur de mode sur ].
 - La dernière image apparaît à l'écran.
2. Appuyez sur le bouton .
 - Les images sont affichées dans l'affichage de diapos.
 - Les images qui ont été sélectionnées avec les boutons  /  /  /  seront indiquées par un cadre jaune.
 - Quand il y a dix images ou plus, faites défiler l'écran avec les boutons  / .
3. Appuyez sur les boutons  /  /  /  pour sélectionner l'image à afficher en taille normale.
4. Appuyez sur le bouton **SET**.
 - L'image sélectionnée est affichée avec sa taille normale.



REMARQUE

- Une icône , ,  peut être affichée dans une miniature.

Supprimer l'effet yeux rouges

Vous pouvez utiliser cette fonction pour supprimer l'effet yeux rouges après avoir pris une photo.

1. Faites glisser le sélecteur de mode sur [▶].
2. Sélectionnez l'image que vous souhaitez protéger avec les boutons ◀ / ▶.
3. Appuyez sur le bouton **MENU**.
4. Sélectionnez [AntiYeuxRges] avec les boutons ▲ / ▼ et appuyez sur le bouton **SET**.
5. Sélectionnez [Exécuter] avec les boutons ▲ / ▼ et appuyez sur le bouton **SET**.
6. Affichez les modifications sur l'image corrigée.
7. Pour enregistrer votre image modifiée, sélectionnez [Confirmer] avec les boutons ▲ / ▼, et appuyez sur le bouton **SET**.
 - Lorsque cette procédure est terminée, ceci remplace l'image d'origine par l'image corrigée.

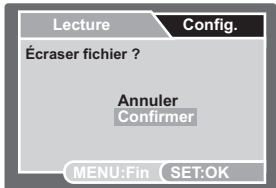
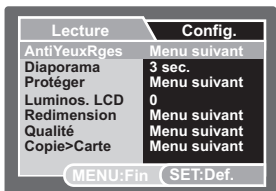

Joindre des mémos audio

Un fichier audio de 30 secondes maximum peut être enregistré comme un mémo pour des images fixes capturées. Le mémo audio peut être enregistré seulement une fois.

1. Faites glisser le sélecteur de mode sur [▶].
 - La dernière image apparaît à l'écran.
2. Sélectionnez l'image à laquelle vous voulez attacher le mémo audio avec les boutons ◀ / ▶.
3. Appuyez sur le bouton de l'obturateur.
 - [ENREG. VOCAL] s'affiche à l'écran et l'enregistrement commence.
4. Pour arrêter l'enregistrement d'un mémo audio, appuyez de nouveau sur le bouton de l'obturateur.
 - [FIN ENREG. VOCAL] s'affichera et l'enregistrement s'arrêtera. Une icône [🔊] s'affiche avec les images qui ont été enregistrées avec un mémo audio.

Lire un mémo audio

Un appui sur le bouton **SET** affiche [LECTURE VOCALE] et lit le mémo audio.



REMARQUE

- Mémo audio est disponible seulement pour les images fixes.

Protéger des images

Paramétrez les données en lecture seule pour éviter que les images ne soient effacées par erreur.

1. Faites glisser le sélecteur de mode sur [▶].
2. Sélectionnez l'image que vous souhaitez protéger avec les boutons ◀ / ▶.
3. Appuyez sur le bouton **MENU**.
4. Sélectionnez [Protéger] avec les boutons ▲ / ▼ et appuyez sur le bouton **SET**.
5. Sélectionnez [Unique] ou [Tout] avec les boutons ▲ / ▼ et appuyez sur le bouton **SET**.
6. Sélectionnez [Définir] avec les boutons ▲ / ▼ et appuyez sur le bouton **SET**.
 - La protection est appliquée à l'image et l'appareil photo revient au mode de lecture.
 - L'icône de protection [🔒] est affichée avec les images protégées. Quand [Tout] a été sélectionné, [🔒] s'affiche avec toutes les images.

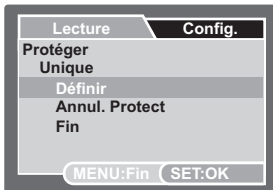
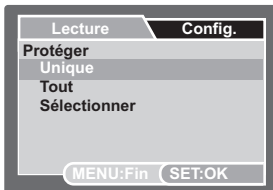
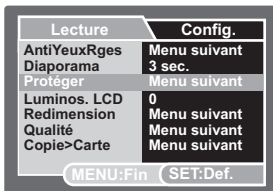

Annulation de la protection

Pour annuler la protection pour seulement une image, affichez l'image dont vous voulez retirer la protection.

1. Sélectionnez [Protéger] avec les boutons ▲ / ▼ dans le menu de lecture et appuyez sur le bouton **SET**.
2. Sélectionnez [Unique] ou [Tout] avec les boutons ▲ / ▼ et appuyez sur le bouton **SET**.
3. Sélectionnez [Annuler la protection] avec les boutons ▲ / ▼ et appuyez sur le bouton **SET**.
 - La suppression de la protection d'image est effectuée et l'appareil photo revient au mode de lecture.

Protéger plusieurs images simultanément

1. Sélectionnez [Protéger] avec les boutons ▲ / ▼ dans le menu de lecture et appuyez sur le bouton **SET**.
2. Sélectionnez [Sélectionner] avec les boutons ▲ / ▼ et appuyez sur le bouton **SET**.
 - Les images sont affichées dans l'affichage de diapos.
3. Sélectionnez l'image que vous souhaitez protéger avec les boutons ◀ / ▶ / ▲ / ▼, et appuyez sur le bouton **DISP**.
 - L'icône de protection [🔒] est affichée avec les images protégées. Le fait de sélectionner une image protégée et d'appuyer à nouveau sur le bouton **DISP** annulera la protection. Cette procédure est répétée pour sélectionner plusieurs images.
4. Appuyez sur le bouton **SET**.
 - La protection et la suppression de la protection sont exécutées et l'appareil photo revient au mode de lecture.







REMARQUE

- Le formatage d'une carte mémoire SD/SDHC efface la protection, et efface toutes les images quelque soit leur état de protection.

Effacer des images

Effacer en mode Photographie (Fonction de suppression rapide)





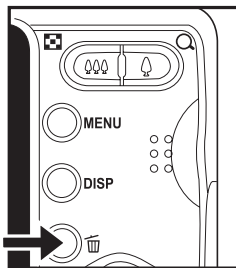



La fonction de suppression rapide vous permet de supprimer la dernière image capturée pendant la capture.

- Faites glisser le sélecteur de mode sur [] ou [].
- Appuyez sur le bouton  .
 - La dernière image et le menu de suppression rapide apparaissent à l'écran.
- Sélectionnez [Exécuter] avec les boutons  / .
- Appuyez sur le bouton **SET** pour confirmer la suppression.
 - Pour ne pas supprimer, sélectionnez [Annuler], et appuyez sur le bouton **SET**.



Effacer en mode Lecture



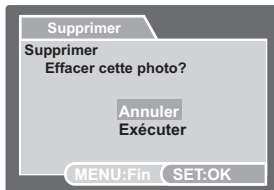
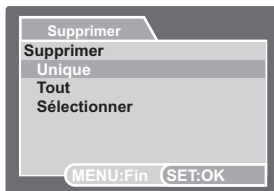

Effacer une image unique / Effacer toutes les images

- Faites glisser le sélecteur de mode sur [].
 - La dernière image apparaîtra à l'écran.
- Sélectionnez l'image que vous souhaitez effacer avec les boutons  / .
- Appuyez sur le bouton  .
 - Le menu de suppression s'affichera.
- Sélectionnez [Unique] ou [Tout] avec les boutons  /  et appuyez sur le bouton **SET**.
 - [Unique]: Efface l'image sélectionnée ou la dernière image.
 - [Tout]: Efface toutes les images exceptées les images protégées.
 - [Sélectionner]: Efface un nombre d'image sélectionnées.
- Sélectionnez [Exécuter] avec les boutons  /  et appuyez sur le bouton **SET**.
 - Pour ne pas effacer, sélectionnez [Annuler], et appuyez sur le bouton **SET**.



Effacer les images sélectionnées

Ceci efface un nombre d'image sélectionnées.

1. Faites glisser le sélecteur de mode sur [▶].
2. Appuyez sur le bouton .
 - Le menu de suppression s'affichera.
3. Sélectionnez [Sélectionner] avec les boutons ▲ / ▼ et appuyez sur le bouton **SET**.
 - Les images sont affichées dans l'affichage de diapos.
4. Sélectionnez l'image que vous souhaitez effacer avec les boutons ◀ / ▶ / ▲ / ▼ et appuyez sur le bouton .
 - L'icône [] s'affichera. Un appui supplémentaire sur le bouton  annulera l'opération. Répétez cette procédure et sélectionnez toutes les images que vous voulez effacer.
5. Appuyez sur le bouton **SET**.

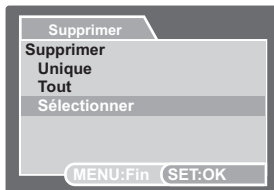

REMARQUE

- La suppression d'une image n'affectera pas la numérotation séquentielle d'image. Par exemple, si vous supprimer le numéro de page 240, la prochaine image capturée sera numérotée 241 même si 240 n'existe plus. En d'autres termes, un numéro d'image est supprimé quand une image est supprimée et ne sera pas réutilisé ou réaffecté à une autre image capturée par la suite.

OPTIONS DE MENU

Menu Capture

Ce menu est destiné aux paramètres de base devant être utilisés quand vous capturez des images fixes.

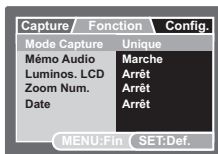
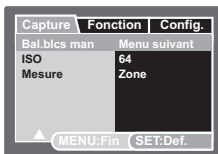
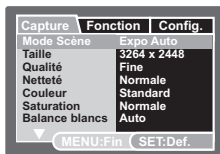

1. Faites glisser le sélecteur de mode sur [].
2. Appuyez sur le bouton **MENU**, et sélectionnez le menu [Capture] / [Fonction] / [Config.] avec les boutons ◀ / ▶.
3. Sélectionnez l'élément désiré de l'option avec les boutons ▲ / ▼ et appuyez sur le bouton **SET** pour accéder au menu associé.
4. Sélectionnez le paramètre souhaité avec les boutons ▲ / ▼ et appuyez sur le bouton **SET**.
5. Pour quitter le menu, appuyez sur le bouton **MENU**.

Mode Scène

Choisissez parmi 24 modes scène différents en fonction des conditions de prise de photos.

- * Expo auto / Mer / Flash Ext. Auto / Flash Ext. Man / Av / Tv / Panorama / Portrait Homme / Portrait Femme / Paysage / Sports / Portrait Nuit / Scène Nuit / Bougie / Feu d'artifice / Texte / Coucher Soleil / Aube / Éclaboussure / Chute d'eau / Neige / Plage / Animaux / Stab. image / Personnalisé

Taille

Ceci définit la taille de l'image qui va être capturée.

- * [] 3264 x 2448
- * [] 2816 x 2112
- * [] 2272 x 1704
- * [] 1600 x 1200
- * [] 640 x 480

Qualité

Ceci définit la qualité (taux de compression) à laquelle l'image est capturée. Une configuration de qualité supérieure signifiera un taux de compression plus faible et des fichiers image plus importants.

- * [] Super Fine
- * [] Fine
- * [] Standard
- * [] Économique

Netteté

Ceci définit la netteté de l'image qui va être photographiée.

- * Aigue / Normale / Douce

Couleur

Ceci définit la couleur de l'image qui va être photographiée.

- * Standard / Vivante / Sépia / Monochrome











Saturation

Ceci définit la saturation de l'image qui va être photographiée.

- * Haute / Normale / Basse

Balance des Blancs

Ceci définit l'équilibre des blancs pour différentes conditions d'éclairages et permet de capturer des images approchant les conditions vues par l'oeil humain.

- * [] Auto
- * [] Mer bleue - En mode Mer, sélectionnez cette option pour des conditions d'eau bleue, typique dans les eaux tropicales
- * [] Mer verte - En mode Mer, sélectionnez cette option pour des conditions d'eau verte, typique dans les eaux froides avec des algues
- * [] Lac/rivière - En mode Mer, sélectionnez cette option pour les lacs et les rivières
- * [] Incandescent
- * [] Fluorescent 1
- * [] Fluorescent 2
- * [] Lumière du jour
- * [] Nuageux
- * [] Manuel

Bal. blcs man

La lumière environnante peut affecter l'équilibre des couleurs de votre image. Par exemple, si une lumière halogène illumine un mur blanc, le mur présentera une teinte jaune, alors qu'il devrait être blanc. Les photos sous-marines tendent à être plus bleues, à cause de l'eau qui filtre les couleurs rouges. Le menu de la balance des blancs de l'appareil photo inclut des paramètres qui compensent les différentes conditions d'éclairage détectées sur terre ou sous l'eau. Vous pouvez également configurer manuellement la balance des blancs de l'appareil photo si les options trouvées dans le menu de balance des blancs se sont pas adaptées. Un appareil photo numérique a besoin de trouver un point de référence qui représente le blanc. Il calculera alors toutes les autres couleurs en fonction de ce point blanc.

Pour configurer manuellement la balance des blancs de l'appareil photo, sélectionnez « Bal. blcs man » situé dans le menu Capture. Maintenez l'ardoise blanche fournie à environ 10cm devant l'objectif de l'appareil, afin qu'elle remplisse le cadre photo affiché sur le LCD. Maintenez l'ardoise blanche de manière légèrement inclinée dans la direction de la source lumineuse ou du soleil.

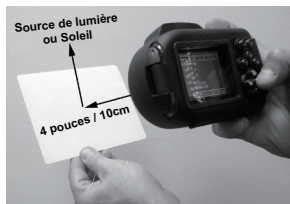

* Appuyez sur le bouton **SET** pour exécuter la Bal. blcs man. N'utilisez pas Bal. blcs man avec un flash. Réinitialisez Bal. blcs man lors de changement de la profondeur ou des conditions lumineuses.

ISO

Ceci définit la sensibilité pour capturer les images. Quand la sensibilité est augmentée (et que la valeur ISO est augmentée), la photographie deviendra possible même dans des endroits sombres, mais l'image paraîtra plus pixélisée (grain).

* Auto / 64 / 100 / 200 / 400 / 800 / 1600

Mesure

Ceci définit la méthode de mesure pour calculer l'exposition.

- * [Vide] POND. cent. Fait la moyenne de la lumière mesurée dans le cadre tout entier, mais donne plus de poids au sujet se trouvant au centre.
- * [] Point: Une toute petite portion au centre de l'écran est mesurée pour calculer la bonne exposition.

Mode Capture

Ceci définit la méthode d'enregistrement au moment de la capture d'images.

- * [Vide] Unique: Capture une image à la fois.
- * [] Continu: Permet une capture en continu jusqu'à 3 images.
- * [AEB] AEB: Permet 3 images consécutives dans l'ordre de compensation d'exposition standard, de sous-exposition et de surexposition.
- * [] ESPION: Pour des photos en continu à intervalle de temps défini. (Voir page 24)



REMARQUE

- En mode de capture [Continu] et [AEB], le [Mémo audio] est automatiquement mis sur [Désactivé].

Mémo audio

Reportez-vous à la section dans ce manuel intitulée « Enregistrer des mémos audio » pour plus de détails.

* Activer / Désactiver

Luminos. LCD

Sélectionnez un niveau de luminosité pour le moniteur LCD.

Le LCD devient plus lumineux avec le bouton ▲ et plus sombre avec le bouton ▼. La plage de réglage est comprise entre -5 et +5.

Zoom Numéri.

Ceci définit si le zoom numérique est utilisé ou non au moment de la photographie.

* Activer / Désactiver

Date

La date d'enregistrement peut être imprimée directement sur les images fixes. Cette fonction doit être activée avant que l'image ne soit capturée.

* Activer / Désactiver

Menu Vidéo

Ce menu est destiné aux paramètres de base devant être utilisés quand vous enregistrez des clips vidéo.

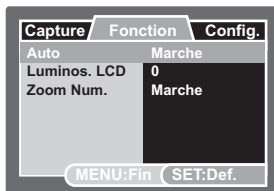
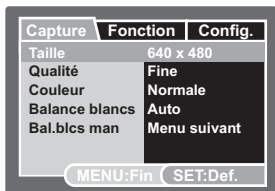

1. Faites glisser le sélecteur de mode sur [].
2. Appuyez sur le bouton **MENU**, et sélectionnez le menu [Capture] / [Fonction] / [Config.] avec les boutons ◀ / ▶.
3. Sélectionnez l'élément désiré de l'option avec les boutons ▲ / ▼ et appuyez sur le bouton **SET** pour accéder au menu associé.
4. Sélectionnez le paramètre souhaité avec les boutons ▲ / ▼ et appuyez sur le bouton **SET**.
5. Pour quitter le menu, appuyez sur le bouton **MENU**.



REMARQUE

- Lorsque l'appareil photo est paramétré sur n'importe quel mode scène sous-marin (Mer, Flash Ext. Auto ou Flash Ext. Man), le bouton Afficher (no.3) passera par: Standard ⇒ Standard avec histogramme ⇒ Pas d'icônes - mode Lecture ⇒ mode Vidéo ⇒ Standard [Répéter].

Taille

Ceci définit la taille de l'image qui va être capturée.

* [] 640 x 480

* [] 320 x 240

Qualité

Ceci définit la qualité (taux de compression) à laquelle le clip vidéo est capturé.

* [] Super Fine

* [] Fine

* [] Standard

Couleur

Ceci définit la taille de l'image qui va être capturée.

* Standard / Vivante / Sépia / Monochrome

Balance des Blancs

Consultez la section dans ce manuel intitulée "Balance des blancs" dans le Menu Capture pour plus de détails.



REMARQUE

- Lorsque l'utilisateur a configuré l'appareil photo en mode Mer ou Flash Ext (Flash Ext. Auto / Flash Ext. Man), le paramètre de Balance des blancs vidéo sera Mer bleue par défaut.

Bal. blcs man

Consultez la section dans ce manuel intitulée « Bal. blcs man » dans le Menu Capture pour plus de détails.

Audio

Ceci définit si l'audio est enregistré ou non pendant l'enregistrement vidéo.

* Activer / Désactiver

Luminos. LCD

Consultez la section dans ce manuel intitulée « Luminos. LCD » dans le Menu Capture pour plus de détails.

Zoom Numéri.

Consultez la section dans ce manuel intitulée « Zoom Numéri » dans le Menu Capture pour plus de détails.

Menu Lecture

En mode [] choisissez les paramètres à utiliser pour la lecture.

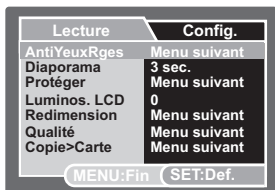

1. Faites glisser le sélecteur de mode sur [].
2. Appuyez sur le bouton **MENU**.
3. Sélectionnez l'élément désiré de l'option avec les boutons ▲ / ▼ et appuyez sur le bouton **SET** pour accéder au menu associé.
4. Sélectionnez le paramètre souhaité avec les boutons ▲ / ▼ et appuyez sur le bouton **SET**.
5. Pour quitter le menu, appuyez sur le bouton **MENU**.



REMARQUE

- Lorsque l'appareil photo est paramétré sur n'importe quel mode scène sous-marine (Mer, Flash Ext. Auto ou Flash Ext. Man), le bouton Afficher (no.3) passera par: Standard ⇒ Standard avec histogramme ⇒ Pas d'icônes - mode Lecture ⇒ mode Vidéo ⇒ Standard [Répéter].

AntiYeuxRges

Reportez-vous à la section dans ce manuel intitulée « Supprimer les yeux rouges » pour plus de détails.

Diaporama

La fonction diaporama vous permet de lire automatiquement vos images fixes dans l'ordre, une image à la fois.

* 3 sec. / 5 sec. / 10 sec.

Protéger

Reportez-vous à la section dans ce manuel intitulée « Protéger des images » pour plus de détails.

Luminos. LCD

Consultez la section dans ce manuel intitulée « Luminos. LCD » dans le Menu Capture pour plus de détails.

Redimension

Redimensionner une image précédemment capturée. Le redimensionnement remplace l'image originale par l'image modifiée. Il est possible de redimensionner l'image à une plus petite taille.

Qualité

Change la qualité (taux de compression) d'une image enregistrée. Comprime les images à la moitié de leur taille ou plus, remplace une vieille image par une image nouvellement compressée. Il est uniquement possible de réduire la qualité/taille de l'image, pas de l'augmenter.

Copie vers carte

Vous permet de copier vos fichiers depuis la mémoire interne de l'appareil photo numérique vers une carte mémoire SD/SDHC. Bien sûr, vous pouvez faire cela seulement si vous avez une carte mémoire installée et quelques fichiers dans la mémoire interne.

* Annuler / Exécuter

Menu Configuration



Configurez l'environnement de fonctionnement de votre appareil photo.

Capture	Fonction	Config.
Bip	Arrêt	
Réin. no. Photo	Menu suivant	
Auto Éteint	Arrêt	
Date/Heure	Menu suivant	
Config. Orig.	Menu suivant	
Langues	Français	

MENU:Fin (SET:Def.

Lecture	Config.
Bip	Arrêt
Format	Menu suivant
Réin. no. Photo	Menu suivant
Info Mémoire	Menu suivant
Info Système	Menu suivant
Langues	Français
Sortie Vidéo	PAL

MENU:Fin (SET:Def.

1. Faites glisser le sélecteur de mode sur [], [] ou [].
2. Appuyez sur le bouton **MENU**, et sélectionnez le menu [Config.] avec le bouton ►.
3. Sélectionnez l'élément désiré de l'option avec les boutons ▲ / ▼ et appuyez sur le bouton **SET** pour accéder au menu associé.
4. Sélectionnez le paramètre souhaité avec les boutons ▲ / ▼ et appuyez sur le bouton **SET**.
5. Pour quitter le menu, appuyez sur le bouton **MENU**.

Bip

Ceci définit s'il faut activer ou désactiver le son de l'appareil photo chaque fois que vous appuyez sur les boutons de l'appareil photo.

* Activer / Désactiver

Réin. no. photo

Ceci crée un nouveau dossier. Les images photographiées sont enregistrées dans le dossier nouvellement créé à partir du nombre 0001.

* Annuler / Exécuter

Auto Éteint

Si aucune opération n'est réalisée pendant une période donnée, l'alimentation de l'appareil photo sera coupée automatiquement. Cette fonction est utile pour réduire l'utilisation de la batterie.

* / 1 Min. / 2 Min. / 3 Min. / Désactivé

Date/Heure

Reportez-vous à la section dans ce manuel, intitulée « Paramétrer la date et l'heure » pour plus de détails.

Sys. Réinitialiser

Ceci rétablit tous les paramètres de base aux paramètres par défaut de l'appareil photo. Le paramètre de l'heure ne sera pas réinitialisé.

* Annuler / Exécuter

Langues

Reportez-vous à la section dans ce manuel intitulée « Choisir la langue » pour plus de détails.

Format

Consultez la section dans ce manuel intitulée « Formater la carte mémoire ou la mémoire interne » pour plus de détails.

Info mémoire

Ceci affiche la capacité disponible de la mémoire interne ou de la carte mémoire.

Info Système

Ceci affiche la version du micrologiciel de l'appareil photo.

Sortie Vidéo

Ceci définit votre appareil photo pour l'adapter au système de l'équipement que vous êtes en train de connecter à l'appareil photo.

* PAL/NTSC

TRANSFÉRER LES FICHIERS VERS VOTRE ORDINATEUR

Spécifications du système

Windows	Macintosh
<ul style="list-style-type: none"> ■ Pentium III 600 MHz ou supérieur ■ Windows 2000/XP/Vista ■ 128Mo de RAM ■ 128Mo d'espace libre sur le disque dur ■ Lecteur CD-ROM ■ Port USB disponible 	<ul style="list-style-type: none"> ■ PowerPC G3/G4/G5 ■ OS 9.0 ou supérieur ■ 128Mo de RAM ■ 128Mo d'espace libre sur le disque dur ■ Lecteur CD-ROM ■ Port USB disponible

Télécharger vos fichiers

1. Connectez une extrémité du câble USB à un port USB de votre ordinateur.
2. Connectez l'autre extrémité du câble USB au connecteur de l'appareil photo.
3. Allumez votre appareil photo.
4. Sélectionnez [PC] avec les boutons ▲ / ▼ et appuyez sur le bouton **SET**.
5. Dans le bureau de Windows, double-cliquez sur « Poste de Travail ».
6. Rechercher une nouvelle icône « disque amovible ».
 - Ce « disque amovible » est en fait la mémoire (carte mémoire) de votre appareil photo. En principe, l'appareil photo se verra attribuer la lettre « e » ou suivante.
7. Double-cliquez sur le disque amovible et repérez le dossier DCIM.
8. Double-cliquez sur le dossier DCIM pour l'ouvrir et trouver plus de dossiers.
 - Vos images et vos clips vidéo enregistrés se trouveront dans ces dossiers.
9. Copiez et Collez ou Glissez-Déplacez des fichiers image et vidéo dans un dossier de votre ordinateur.

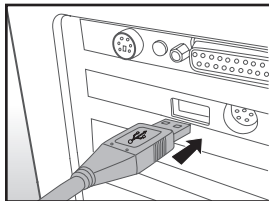

Utilisateurs Mac: Double-cliquez sur l'icône du lecteur « sans titre » ou « sans étiquette » sur votre bureau. iPhoto peut commencer automatiquement.

UTILISER L'APPAREIL PHOTO NUMÉRIQUE COMME UNE WEBCAM

Votre appareil photo numérique peut être utilisé comme une Webcam, vous permettant de participer à une vidéoconférence avec vos associés, ou d'avoir une conversation en temps réel avec vos amis ou votre famille. Pour utiliser l'appareil photo numérique pour la vidéoconférence, votre ordinateur doit inclure les éléments ci-dessous:

- Microphone
 - Carte son
 - Haut-parleurs ou écouteurs
 - Connexion à un réseau ou à Internet
1. Après avoir installé le pilote de la Webcam (inclus sur le CD-ROM) sur votre système d'exploitation Windows, redémarrez votre ordinateur.
 2. Connectez une extrémité du câble USB au port USB de l'appareil photo.
 3. Connectez l'autre extrémité du câble USB à un port USB disponible sur votre ordinateur.
 4. Allumez votre appareil photo.
 5. Sélectionnez [Caméra PC] avec les boutons ▲ / ▼ et appuyez sur le bouton **SET**.
 6. Placez correctement l'appareil photo numérique au sommet du moniteur de votre ordinateur ou utilisez un trépied.
 7. Lancez le logiciel d'application de la vidéoconférence.
 - Suivez simplement les instructions du logiciel d'application pour démarrer votre appareil photo.



REMARQUE

- Cette fonction n'est pas supportée par Mac.
- Il est recommandé d'utiliser MediaOne Gallery SE (inclus sur le CD-ROM) ou Windows Netmeeting (Windows Meeting Space sur Windows Vista) comme logiciel d'application de vidéoconférence.
- La résolution vidéo pour les applications de vidéoconférence est généralement 320 x 240.
- Pour plus d'informations concernant l'utilisation du logiciel d'application de vidéoconférence, reportez-vous à sa documentation d'aide.

INSTALLATION D'UN LOGICIEL D'ÉDITION

Il y a 2 types de logiciels d'édition d'image qui sont inclus sur le CD-ROM. Vous pouvez décider de télécharger un logiciel d'édition d'image si votre ordinateur n'en a pas déjà un.

MediaOne Gallery SE - rend plus facile la gestion et le partage de votre vie numérique avec votre famille et vos amis. La bibliothèque intuitive de miniatures organise, met à jour et trie les fichiers automatiquement afin que la consultation de votre collection multimédia soit la plus naturelle possible.

COOL 360 SE - combine convivialité, puissance et flexibilité pour permettre même aux novices en imagerie numérique d'aller au-delà de la photographie traditionnelle et de s'immerger dans l'imagerie. Son interface intuitive et son assistant convivial permettent de créer de magnifiques panoramas tandis que les outils de déformation, de fusion et d'alignement garantissent d'excellents résultats.

Pour installer le logiciel:

1. Insérez le CD-ROM, qui accompagne l'appareil photo dans votre lecteur CD-ROM.
L'écran de bienvenue apparaît.
2. Cliquez sur le nom du logiciel associé.
Suivez les instructions à l'écran pour terminer l'installation.



REMARQUE

- Il n'est pas nécessaire de télécharger le logiciel mentionné ci-dessus. Il vous est fourni gratuitement. Le logiciel mentionné ci-dessus est développé par une tierce compagnie. SeaLife n'offre aucune garantie ou ne revendique aucun droit concernant les performances de ce logiciel et n'offre aucun support technique.
- Pour plus d'informations concernant l'utilisation du logiciel, reportez-vous à sa documentation d'aide.
- Pour les utilisateurs de Windows 2000/XP/Vista, prenez soin d'installer et d'utiliser le logiciel en mode « Administrateur ».
- Le logiciel n'est pas pris en charge par Mac.
- COOL 360 SE n'est pas pris en charge par Windows Vista.

SPÉCIFICATIONS (APPAREIL PHOTO À L'INTÉRIEUR UNIQUEMENT)





Élément	Description
Capteur d'image	Capteur CCD de 1/2,5 pouces (8,0 méga pixels)
Résolution d'image	<Image fixe> 3264 x 2448, 2816 x 2112, 2272 x 1704, 1600 x 1200, 640 x 480 <Clips Vidéo> 640 x 480 (25 ips), 320 x 240 (25 ips)
Moniteur LCD	LCD TFT couleur de 2,7 pouces (230K pixels)
Enregistrement de média	32Mo de mémoire interne (29Mo disponible pour le stockage d'image) Prise en charge de la carte mémoire SD/SDHC (jusqu'à 4Go) (optionnel)
Format de fichier	JPEG, DCF 1.1, EXIF 2.2, AVI
Objectif	Objectif de zoom optique 4x Portée de l'ouverture: 2,7(W) - 5,4(T) Distance focale: 4,6mm - 18,4mm (équivalent à 28mm - 112mm sur un appareil photo 35mm)
Portée de la mise au point	Standard 0,5m à l'infini Macro Large: 0,05m à l'infini Télé: 0,35m à l'infini
Vitesse de l'obturateur	1 - 1/1500 sec.
Zoom Numéri.	5x (Mode Capture) 4x (Mode Lecture)
Portée efficace du flash	0,5m - 3,0m (Large) 0,5m - 2,1m (Télé)
Connecteurs	DC IN 5V AV OUT Compatible USB 2.0
Alimentation	Batterie rechargeable au lithium-ion (3,7V) Adaptateur d'alimentation secteur (5V/2A)
Dimensions	Approx. 94 x 55 x 24 mm (sans parties saillantes)
Poids	Approx. 132g (sans batterie ni carte mémoire)

* La conception et les spécifications peuvent être modifiées sans avertissement.



APPENDICE

Nombre de photos possibles (image fixe)

Le tableau montre le nombre approximatif de photos que vous pouvez prendre selon chaque configuration en fonction de la capacité de mémoire interne de la carte SD/SDHC.

Taille	Qualité	Mémoire interne	Capacité de la carte mémoire SD/SDHC		
			1Go	2Go	4Go SDHC
[] 3264 x 2448	[***] Super Fine	7	266	534	1069
	[***] Fine	10	368	738	1478
	[**] Standard	13	477	955	1913
	[*] Économique	16	579	1160	2323
[] 2816 x 2112	[***] Super Fine	9	335	672	1346
	[***] Fine	14	512	1025	2053
	[**] Standard	18	642	1285	2573
	[*] Économique	19	674	1349	2701
[] 2272 x 1704	[***] Super Fine	13	452	906	1815
	[***] Fine	24	842	1686	3374
	[**] Standard	27	939	1881	3765
	[*] Économique	32	1111	2225	4454
[] 1600 x 1200	[***] Super Fine	20	709	1420	2843
	[***] Fine	49	1669	3342	6688
	[**] Standard	59	1990	3984	7974
	[*] Économique	67	2255	4515	9037
[] 640 x 480	[***] Super Fine	89	2986	5976	11961
	[***] Fine	152	5076	10160	20335
	[**] Standard	184	6153	12316	24649
	[*] Économique	229	7634	15279	30579

Temps d'enregistrement possible / sec (clip vidéo)

Taille	Qualité	Mémoire interne	Capacité de la carte mémoire SD/SDHC		
			1Go	2Go	4Go SDHC
[] 640 x 480	[***] Fine	00:00:12	00:07:12	00:14:25	00:28:51
	[**] Standard	00:00:14	00:08:11	00:16:24	00:32:50
[] 320 x 240	[***] Fine	00:00:39	00:21:56	00:43:54	01:27:52
	[**] Standard	00:00:45	00:25:26	00:50:55	01:41:55

* Nous recommandons une carte mémoire ayant une vitesse d'écriture minimum de 10Mo/sec pour éviter l'arrêt automatique ou des résultats inattendus. Si vous rencontrez un problème lors de l'utilisation d'une carte mémoire SD/SDHC moins rapide, vous pouvez configurer l'enregistrement vidéo de l'appareil photo sur QVGA (320 x 240) et qualité standard.

Connexion à une imprimante compatible PictBridge

Si une imprimante prenant en charge PictBridge est disponible, les images peuvent être imprimées en connectant l'appareil photo numérique directement à l'imprimante compatible PictBridge sans utiliser d'ordinateur.

Connecter l'appareil photo à l'imprimante

1. Connectez une extrémité du câble USB à votre appareil photo.
2. Connectez l'autre extrémité du câble USB au connecteur de l'imprimante.
3. Allumer votre appareil photo.
4. L'écran [USB] s'affiche. Sélectionnez [Imprimante] avec les boutons ▲ / ▼ et appuyez sur le bouton **SET**.

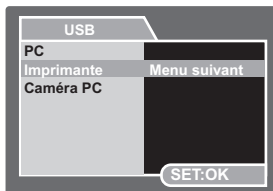

Imprimer des images

Quand l'appareil photo est correctement connecté à une imprimante compatible PictBridge, le menu PictBridge s'affiche sur le moniteur.

1. Sélectionnez l'élément que vous voulez configurer avec les boutons ▲ / ▼, et appuyez sur le bouton **SET**.

- [Images]: Choisissez si vous voulez imprimer une image spécifique ou toutes les images. Vous pouvez aussi sélectionner le numéro d'impression pour une image spécifique.
- [Date]: Suivant le type d'imprimante, choisissez d'imprimer l'image avec la date ou non.
- [Taillepapier]: Sélectionnez la taille de papier désirée en fonction du type d'imprimante.
- [Mise en page]: Sélectionnez la mise en page désirée en fonction du type d'imprimante.
- [Imprimer]: Après avoir configuré tous les paramètres, sélectionnez cet élément pour commencer à imprimer.

2. Si vous sélectionnez [Images] dans l'étape précédente, la figure montrée à droite apparaîtra. Sélectionnez [Sélectionner] ou [Tout] avec les boutons

- ▲ / ▼ et appuyez sur le bouton **SET**.
- [Sélectionner]: Sélectionnez pour imprimer une image spécifique.
- [Tout]: Sélectionnez pour imprimer toutes les images.
- [Quitter]: Quitter l'option Images.

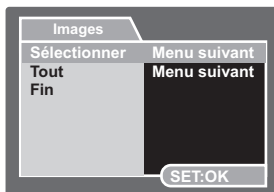
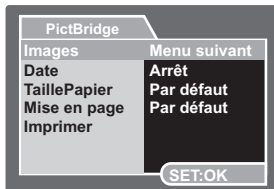

3. Si vous sélectionnez [Sélectionner] dans l'étape précédente, la figure montrée à droite apparaîtra.
 - Sélectionnez l'image que vous souhaitez imprimer avec les boutons ◀ / ▶.
 - Sélectionnez le [Qté Imprimée] (jusqu'à 99) avec les boutons ▲ / ▼.
 - Après avoir sélectionné l'image désirée et le nombre d'impression, appuyez sur le bouton **SET** pour confirmer.
4. Sélectionnez [Quitter] avec les boutons ▲ / ▼ et appuyez sur le bouton **SET**.
5. Sélectionnez [Imprimer] avec les boutons ▲ / ▼, et appuyez sur le bouton **SET** pour commencer l'impression.

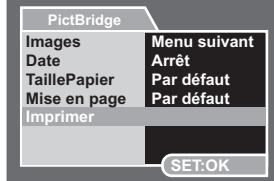
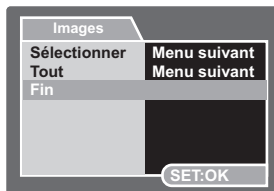
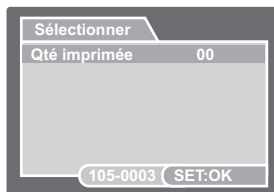

6. L'impression démarre et la figure montrée à droite apparaît.
- [TERMINER] va s'afficher temporairement, vous rappelant que l'impression est terminée.
 - Si une erreur est détectée pendant la connexion (i.e. problème matériel de l'imprimante) entre l'appareil photo et l'imprimante, [ERREUR D'IMPRESSION] apparaîtra.
 - Si une erreur est détectée pendant la communication (i.e. mauvaise configuration de l'appareil photo) entre l'appareil photo et l'imprimante, [ERREUR] apparaîtra.

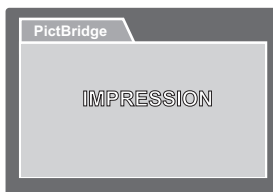
**REMARQUE**

- L'impression d'image peut échouer si l'alimentation de l'appareil photo est interrompue.
- Nous recommandons d'utiliser l'adaptateur d'alimentation secteur lors de la connexion de l'appareil photo à l'imprimante.

INSTRUCTIONS DU BOÎTIER SOUS-MARIN

Important: Veuillez lire attentivement ces instructions et les comprendre avant d'utiliser l'appareil photo et le boîtier sous-marin.

DC800



Vue de face du boîtier sous-marin



Vue arrière du boîtier sous-marin

Boîtier sous-marin DC800 de SeaLife:

- Profondeur évaluée et testée à 60m.
- Entièrement entouré d'une armure en caoutchouc pour une protection anti-choc supplémentaire.
- Grips en caoutchouc mou
- Port de l'objectif en verre optique multi-couches pour une transmission rapide de la lumière.
- Accessoire de montage pour ajouter un (ou deux) flash(s) externe(s)
- Large bouton de l'obturateur et boutons espacés pour permettre un contrôle facile avec les gants de plongée.



REMARQUE

- Composants en métal fait en acier inoxydable de haute qualité.

A FAIRE pour le boîtier sous-marin:

1. Lisez et comprenez les instructions contenues dans ce manuel avant toute utilisation sous-marine.
2. Ne pas excéder la profondeur de 60m (200 pieds) ou le boîtier risque de fuir.
3. Suivez ces instructions importantes pour prendre soin de l'O-ring ou le boîtier risque de fuir.
4. Ne pas lubrifier l'O-ring
 - Inspectez et nettoyez l'O-ring et les surfaces de contact de l'O-ring pour enlever le sable, les poils et autres débris avant toute utilisation. Nettoyez l'O-ring et les surfaces de contact de l'O-ring avec la brosse de nettoyage fournie.
 - Vérifiez soigneusement si l'O-ring ou les surfaces de contact de l'O-ring sont endommagés (coupures, éraflures, fissures, entailles ou toute autre imperfection). Remplacez l'O-ring ou envoyez votre boîtier sous-marin en réparation si l'O-ring ou les surfaces de contact de l'O-ring sont endommagés. Ne pas utiliser le boîtier sous-marin si l'O-ring ou les surfaces de contact de l'O-ring sont endommagées. Des O-rings de remplacement sont disponibles auprès de votre revendeur local d'appareils SeaLife.
 - Assurez-vous que l'O-ring est complètement inséré dans le logement prévu pour l'O-ring avant de refermer le boîtier. L'O-ring ne doit pas être vrillé lors de son insertion dans le logement prévu à cet effet. Suivez soigneusement les instructions d'installation et d'extraction de l'O-ring expliquées dans ce manuel.
 - Remplacez l'O-ring tous les ans pour garantir une bonne étanchéité. Utilisez uniquement l'O-ring approuvé par SeaLife conçu pour le DC800.
 - Trempez et rincez le boîtier sous-marin dans de l'eau douce après chaque utilisation. Utilisez un chiffon doux et propre pour sécher le boîtier. Rangez l'appareil photo et le boîtier uniquement après un nettoyage soigneux et un séchage complet.
5. Fermez soigneusement le couvercle et le loquet pour sceller le boîtier.
 - Assurez-vous que l'O-ring est bien positionné dans son logement lorsque vous scellez le boîtier.
 - Assurez-vous qu'il n'y a aucun obstacle pouvant empêcher la bonne fermeture du boîtier.
6. Ne laissez jamais aucune moisissure ou saleté s'introduire dans le boîtier lors de son ouverture.
 - Évitez d'ouvrir le boîtier dans un environnement mouillé, sableux ou humide. Le mieux est d'ouvrir et de charger le boîtier uniquement dans un endroit sec et frais comme dans une salle munie d'un air conditionné. Ceci empêchera l'eau ou l'humidité de rester à l'intérieur du boîtier, ce qui risquerait d'engendrer de la buée ou d'endommager l'appareil photo interne.

7. Pour d'excellentes photos sous-marines, vous avez besoin:
 - De conditions d'eau claire, de contrôler votre flottabilité avant de prendre des photos, de vous rapprocher aussi près que possible du sujet (la distance idéale est 0,6m à 2m)
 - Utilisez l'accessoire Flash Externe de SeaLife pour enrichir les couleurs et réduire la diffraction.
8. Rangez le boîtier dans un endroit à température ambiante, propre et sec.
 - Ne pas exposer le boîtier directement aux rayons du soleil pendant une longue période.
 - Ne pas stocker le boîtier dans un endroit soumis à des températures extrêmement élevées, comme le coffre de votre voiture.

Vue ouverte du boîtier étanche

Le couvercle du boîtier utilise un O-ring pour former un joint étanche.

IMPORTANT: Ne PAS lubrifier l'O-ring

Insérez Moisture Muncher (élément
no.SL911)

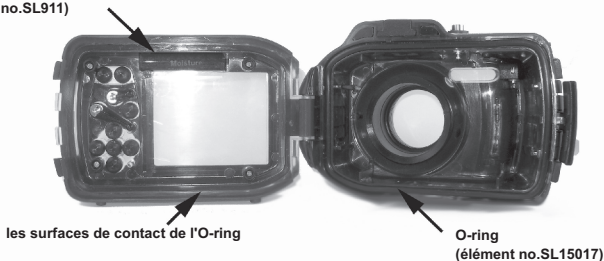

Important: Nettoyez et inspectez soigneusement l'O-ring et les surfaces de contact de l'O-ring avant toute utilisation sous-marine en accord avec les instructions fournies dans ce manuel.

Si l'O-ring doit être remplacé, contactez votre vendeur local SeaLife agréé pour des pièces de rechange

Conserver un joint étanche

Chaque boîtier SeaLife subit un test de qualité et d'étanchéité. C'est votre responsabilité de prendre soin de l'O-ring et des contacts de surface de l'O-ring pour maintenir une fermeture bien étanche. Suivez soigneusement ces importantes instructions concernant une utilisation soignée de l'O-ring. Ne pas respecter ces instructions peut engendrer des fuites du boîtier étanche et annuler votre garantie.

1. Vérifiez soigneusement **si l'O-ring ou les surfaces de contact de l'O-ring sont endommagés** (coupures, éraflures, fissures, entailles ou toute autre imperfection) **avant chaque utilisation**. Passez votre doigt sur l'O-ring et les surfaces de contact de l'O-ring pour inspecter tout dommage éventuel. Remplacez l'O-ring ou envoyez votre boîtier sous-marin en réparation si l'O-ring ou les surfaces de contact de l'O-ring sont endommagés. Ne pas utiliser le boîtier sous-marin si l'O-ring ou les surfaces de contact de l'O-ring sont endommagées. Des O-rings de remplacement sont disponibles auprès de votre revendeur local d'appareils SeaLife.



Inspectez et remplacez l'O-ring s'il est endommagé: A=Coupé, B=Eraflé, C=Entaillé

2. Inspectez et **nettoyez l'O-ring et les surfaces de contact de l'O-ring** pour enlever le sable, les poils et autres débris **avant toute utilisation**. Nettoyez l'O-ring et les surfaces de contact de l'O-ring avec la brosse de nettoyage fournie.



Inspectez et nettoyez l'O-ring et les surfaces de contact de l'O-ring de tous poils ou fibres (no.1) et sable, sel ou débris (no.2)

Nettoyez l'O-ring et les surfaces de contact de l'O-ring avec la brosse de nettoyage fournie.



3. Assurez-vous que l'O-ring est complètement inséré dans le logement prévu pour l'O-ring avant de refermer le boîtier. L'O-ring ne doit pas être torsadé lors de son insertion dans le logement prévu à cet effet. Voir page 61 pour savoir comment installer et extraire l'O-ring.
4. Remplacez l'O-ring tous les ans pour garantir une bonne étanchéité. Utilisez uniquement l'O-ring approuvé par SeaLife (élément no. SL15017) et conçu pour le DC800. Des O-ring de rechange sont disponibles auprès de votre vendeur SeaLife agréé.
5. **Après chaque utilisation sous-marine:**
 - a. Trempez le boîtier fermé dans de l'eau douce pendant 15 minutes. La plupart des bateaux de plongée ont des bacs d'eau douce spécifiques pour les équipements de photo sous-marins. NE PAS mettre le boîtier de l'appareil photo dans de l'eau douce prévue pour d'autres équipements de plongée, comme des masques de plongée, car cette eau peut contenir des détergents qui sont dangereux pour le boîtier.
 - b. Appuyez sur tous les boutons de contrôles plusieurs fois pendant que le boîtier étanche trempe pour éliminer l'eau salée, le sable ou la saleté qui s'est accumulée pendant son utilisation.
 - c. Utilisez un chiffon doux et propre pour sécher le boîtier. Rangez l'appareil photo et le boîtier uniquement après un nettoyage soigneux et un séchage complet.

Test rapide d'étanchéité (avant de partir pour une sortie de plongée)

Placez le boîtier fermé dans un bac d'eau froide pendant environ une heure. Placez un léger poids sur le dessus du boîtier pour le garder immergé. Séchez soigneusement le boîtier avant de l'ouvrir pour vérifier s'il y a des fuites. Si le boîtier fuit, inspectez soigneusement l'O-ring ou remplacez l'O-ring comme décrit ci-dessus. Répétez le test ci-dessus. Si le boîtier fuit toujours, contactez votre vendeur local SeaLife agréé pour faire réparer l'appareil.

COMMENT INSTALLER ET RETIRER L'O-RING

Pour installer l'O-ring:

Étape 1: L'O-ring et le logement de l'O-ring doivent être absolument propres avant d'installer l'O-ring.



Étape 2: Mettez l'O-ring dans son logement comme illustré, en prenant soin de ne pas vriller ou torsader l'O-ring.

Étape 3: Utilisez deux doigts pour pousser la dernière partie de l'O-ring dans son logement.

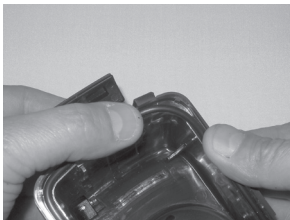

Étape 4: Fermez soigneusement le boîtier pour finir d'insérer fermement l'O-ring et ouvrez le boîtier à nouveau pour vérifier que l'O-ring est complètement inséré dans son logement. Ne PAS graisser l'O-ring.

Pour retirer l'O-ring:

Étape 1: Poussez l'O-ring le long de son logement jusqu'à ce qu'il se soulève.

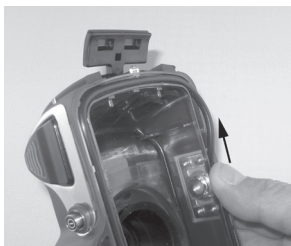

Étape 2: Soulevez doucement et retirez l'O-ring de son logement.

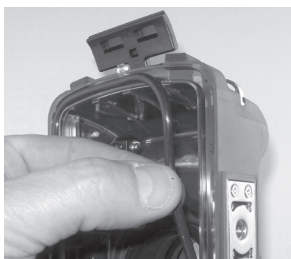

COMMENT OUVRIR ET FERMER LE BOÎTIER ÉTANCHE

Étape 1: Poussez l'onglet de verrouillage pour ouvrir le loquet.



Étape 2: Ouvrez complètement le loquet pour soulever et libérer le loquet du boîtier.

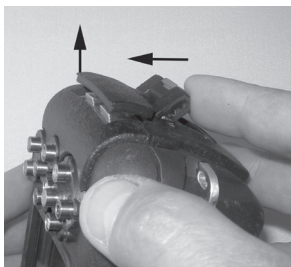

Étape 3: Ouvrez le boîtier comme illustré pour que l'appareil photo à l'intérieur ne tombe pas.



Étape 4: Fermez le boîtier et poussez le loquet vers le bas comme illustré pour verrouiller fermement le loquet au boîtier.



Étape 5: Poussez le loquet vers le bas jusqu'à ce que l'onglet de verrouillage se mette en place d'un clic.

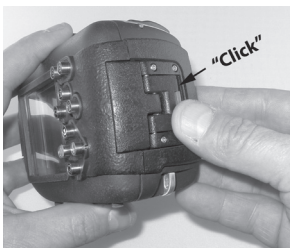

Installer l'adaptateur du câble optique du Flash Link

L'adaptateur du Flash Link fourni avec votre appareil photo connecte le câble optique du Flash Link au boîtier de l'appareil photo du DC800. Cet adaptateur n'est nécessaire que quand vous utilisez le Flash Externe de SeaLife. Les câbles optiques (élément SL962) et Flash Externes (SL961, SL960D) sont des accessoires optionnels vendus séparément. Pour plus d'informations à propos de ces accessoires, veuillez contacter votre vendeur local SeaLife ou visiter le site www.sealife-cameras.com.

Étape 1: Insérez le câble optique dans l'une des rainures de façon à ce qu'il soit solidement enclenché. L'extrémité du câble doit être dirigée vers le flash interne de l'appareil photo mais ne doit pas dépasser de l'adaptateur. L'adaptateur a deux rainures, vous pouvez donc ajouter un autre câble lorsque vous utilisez deux flashes.



Étape 2: Attachez l'adaptateur du Flash Link autour de l'objectif et poussez-le jusqu'à ce qu'il soit solidement verrouillé en position. Il y a deux petits mécanismes de verrouillage situés sur le bord extérieur de l'adaptateur qui doivent enclencher le boîtier de l'appareil photo. Assurez-vous que l'adaptateur est orienté de façon à ce qu'il soit aligné avec la fenêtre encastrée du flash.



Étape 3: Une fois que le câble et l'adaptateur sont solidement attachés, routez les câbles le long de la base du flash et autour du bras du flash. Les câbles devraient être sécurisés autour du bras du flash en utilisant les attaches Velcro fournies avec votre flash.



REMARQUE

- Si vous utilisez deux Flash Links, attachez l'autre câble dans le deuxième logement et suivez les instructions ci-dessus.
- Attachez solidement le câble au bras du Flash en utilisant les attaches Velcro® (inclus avec l'accessoire Flash Link).
- Reportez-vous au manuel d'instructions du câble optique Flash link pour plus de détails et d'astuces de dépannage.

Comment installer le boîtier étanche

Installer l'appareil photo

1. Insérez une batterie complètement chargée dans l'appareil photo.
2. Nettoyez l'objectif de l'appareil photo avec un chiffon de coton propre et sec.
3. Retirez la dragonne de l'appareil photo car elle peut gêner l'installation de l'appareil photo à l'intérieur du boîtier.
4. Configurez l'appareil photo en mode Mer (lorsque vous n'utilisez pas le Flash Externe) ou en mode Flash Externe (si vous utilisez le Flash Externe). Voir page 21 pour des instructions détaillées sur comment configurer l'appareil photo en mode Mer ou Flash Externe.

Installer le boîtier



L'ouverture et le chargement du boîtier ne doivent être fait qu'en environnement sec et frais, comme dans une salle munie d'un air conditionné pour éviter que de l'humidité ne se glisse à l'intérieur du boîtier, engendrant de la buée sur le boîtier lors de son utilisation sous l'eau.

1. Ouvrez le boîtier en poussant le petit ongle de verrouillage et en soulevant le loquet. N'ouvrez pas le couvercle du boîtier au-delà de son angle d'ouverture max., cela pourrait endommager la charnière.
2. Vérifiez soigneusement que l'O-ring n'est pas endommagé et assurez-vous que l'O-ring est fermement inséré dans son logement. Si l'O-ring est endommagé et nécessite un remplacement, contactez votre revendeur local SeaLife agréé.
3. Nettoyez le port de l'objectif en verre du boîtier à l'aide d'un chiffon en coton sec. Il est recommandé d'appliquer une solution anti-buée sur la surface intérieure du port de l'objectif du boîtier.
4. Insérez soigneusement l'appareil dans le boîtier. Assurez-vous que l'appareil photo est propre et sec.
5. Insérez une capsule déshumidificatrice anti-buée Moisture Muncher (élément no.SL911) dans le logement spécial à l'intérieur du boîtier. Lorsque la capsule absorbe de l'humidité, elle passe de bleu à rose pale. Remplacez la capsule déshumidificatrice lorsque la couleur passe à rose pale.
6. Nettoyez l'O-ring et les surfaces de contact de l'O-ring avec la brosse de nettoyage fournie. L'O-ring ne doit pas être mouillé lors de la fermeture du boîtier, conservez cette zone au sec.



L'O-ring doit être absolument propre de tout poils, sable ou autres petites particules.

7. Ne laissez aucune gouttelette d'eau se glisser à l'intérieur du boîtier. Ceci peut engendrer de la buée à l'intérieur du boîtier.
8. Fermez le couvercle du boîtier hermétiquement. Assurez-vous qu'il n'y a aucun obstacle risquant d'empêcher la fermeture du boîtier. Assurez-vous que le couvercle est hermétiquement pressé sur le boîtier.
9. Fermez le loquet du boîtier. Assurez-vous que le couvercle est pressé uniformément sur le corps du boîtier. Contrôlez tout espace évident indiquant que quelque chose est coincé. Le boîtier risquerait de fuir si le couvercle n'est pas uniformément pressé sur le boîtier une fois fermé. Il est normal de voir des petits espaces entre le couvercle et le corps du boîtier.
10. Évitez d'exposer le boîtier directement aux rayons du soleil pendant une période prolongée. Ceci peut faciliter la création de buée interne.

Test de l'appareil photo et du boîtier

1. Appuyez sur le petit bouton d'alimentation sur le dessus du boîtier pour allumer l'appareil photo.
2. Appuyez sur le large bouton de l'obturateur à l'extérieur du boîtier pour prendre une photo de test.
3. Le bouton d'alimentation ou de l'obturateur doit pouvoir fonctionner facilement et revenir à sa position initiale après appui. Il est normal de sentir une résistance lors de l'appui du bouton d'alimentation et de l'obturateur. Si chaque bouton ne revient pas à sa position d'origine, trempez le boîtier scellé dans de l'eau douce pendant quelques minutes et appuyez plusieurs fois sur les boutons.
4. Appuyez sur le bouton d'alimentation pour allumer l'appareil photo. Il est recommandé de laisser l'appareil photo éteint jusqu'à ce que vous soyez prêt à l'utiliser de façon à préserver l'énergie de la batterie.

Avant d'entrer dans l'eau

1. La plupart des structures de plongée auront un bac à eau pour les appareils photos sous-marins. Utilisez ce bac pour tester si l'appareil photo fuit avant d'entrer dans l'eau.
2. Maintenez le boîtier sous l'eau pendant environ 15 secondes avec l'objectif pointé vers le haut. Sortez le boîtier de l'eau en conservant l'objectif pointé vers le haut et regardez la fenêtre de l'écran LCD pour voir s'il y a des gouttes d'eau.
3. Si aucune fuite n'est détectée, répétez l'étape 2 mais maintenez l'appareil photo sous l'eau pendant environ 2 minutes et inspectez.
4. Si vous détectez une fuite, séchez soigneusement, ouvrez le boîtier et inspectez le joint O-ring conformément aux instructions en page 67.



REMARQUE

- Si aucun bac à eau n'est disponible, effectuez le test ci-dessus immédiatement après être entré dans l'eau.

Utilisation et nettoyage du boîtier sous-marin et de l'appareil photo

Entrez dans l'eau avec le boîtier étanche

Important: Obéissez toujours en priorité aux règles de sécurité de plongée.

1. Ne pas sauter dans l'eau avec votre appareil photo entre les mains. Demandez à quelqu'un de vous passer l'appareil photo une fois que vous êtes dans l'eau.
2. Pour des astuces sur la prise de photos, voir « **Excellentes photos sous-marines faites facilement** » en page 71 ou visitez le site web de SeaLife www.sealife-cameras.com pour consulter le guide en ligne de photographie sous-marine.
3. Sous l'eau pendant environ 30 secondes

Après utilisation du boîtier sous-marin

1. Avant de monter sur le bateau de plongée, donnez le boîtier à quelqu'un sur le bateau.
2. Assurez-vous que le boîtier fermé est placé dans un bac d'eau douce disponible sur la plupart des bateaux de plongée. Ceci éliminera l'eau salée du boîtier de l'appareil photo et empêchera l'eau salée d'assécher le boîtier de l'appareil photo et l'O-ring. Ne laissez jamais l'eau sécher sur le boîtier de l'appareil photo. Des cristaux sales peuvent endommager l'O-ring, l'objectif et attirer la moisissure. Séchez le boîtier avec une serviette douce et propre après l'avoir sorti du bac d'eau douce.
3. Ne pas exposer l'appareil photo et le boîtier directement aux rayons du soleil – conservez-les à l'ombre ou sous une serviette sèche.
4. Il est recommandé de ne pas retirer l'appareil du boîtier lorsque vous êtes sur le bateau. Laisser de l'humidité entrer dans le boîtier engendrera de la buée.
5. Si vous devez ouvrir le boîtier lorsque vous êtes sur le bateau, assurez-vous que le boîtier et vous-même êtes parfaitement secs avant d'ouvrir le boîtier. Ne pas laisser l'intérieur du boîtier ou l'appareil photo être mouillé.

Nettoyage du boîtier après utilisation

1. Le boîtier fermé doit être complètement nettoyé avec de l'eau douce avant son ouverture.
2. Avant d'ouvrir le boîtier, tout y compris vos mains, votre tête et la zone environnante doivent être totalement sèches. Ayez une serviette sèche pratique.
3. Après l'ouverture du boîtier, nettoyez l'appareil photo, la zone de l'O-ring et toutes les parties intérieures et extérieures avec un chiffon en coton sec.

Préparer le boîtier pour le stockage

1. Avant de stocker le boîtier et l'appareil photo, retirez les batteries, la carte SD et conservez-les dans un endroit propre et sec. Assurez-vous que le boîtier et les accessoires sont propres et secs avant le stockage.
2. Ne jamais stocker l'appareil photo ou le boîtier directement sous les rayons du soleil ou dans un endroit sombre et moite.

Excellentes photos sous-marines faites facilement

La prise de photos sous-marines est bien différente de la prise de photos terrestres. Voici les astuces les plus importantes pour prendre d'excellentes photos sous-marines:

1. Une eau claire comme du cristal.

Une eau claire comme du cristal est essentielle pour faire de bonnes photos sous-marines. Des fines particules flottent dans l'eau causant une faible visibilité et une mauvaise qualité des photos. Évitez de remuer le sol sableux avec vos palmes. Ces particules flottantes causeront l'apparition de petites tâches sur votre photo, connu sous le nom de « backscatter. » Essayez toujours de limiter votre distance de prise de vue à 1/10 de la visibilité de l'eau. Par exemple, si la visibilité est de 18m, vous pouvez conserver votre distance de prise de vue à moins de 1,8m. L'utilisation du Flash Pro Numérique SeaLife réduira l'effet de « backscatter ». Si vous n'utilisez pas le Flash Externe, conservez le flash intégré à l'appareil photo **DÉSACTIVÉ**.

2. Conservez une distance de prise de vue idéale de 0,6 à 1,8 mètres

La distance de prise de vue idéale est entre 0,6 et 1,8 mètres. Cette distance permettra d'obtenir des photos détaillées et colorées. Rappelez-vous que la lumière ne se propage pas très loin sous l'eau, donc plus proche vous êtes de votre sujet, plus vos photos seront colorées. Pour réaliser les meilleures photos les plus colorées, nous vous conseillons d'utiliser le Flash Pro Numérique de SeaLife (élément no. SL961).

3. Déplacez-vous calmement et contrôlez votre flottabilité avant de prendre une photo.

Il est très difficile de prendre de bonnes photos lorsque vous êtes en mouvement. Regardez autour de vous à la recherche d'opportunités de belles photos. Premièrement, positionnez-vous sous le meilleur angle, et stabilisez votre flottabilité. Deuxièmement, utilisez le moniteur LCD pour cadrer correctement votre sujet, vérifiez votre distance de prise de vue et gardez l'appareil photo immobile. Troisièmement, restez calme et soyez patient: Vous devez parfois attendre un peu pour qu'un poisson effrayé revienne. Ne pourchassez pas un poisson, laissez-le venir à vous.



Contrôlez toujours votre flottabilité avant de prendre des photos et respectez les consignes de sécurité de plongée.

4. Prenez plusieurs photos du même sujet - Vous pourrez effacer plus tard celles que vous n'aimez pas.

Un grand avantage des appareils photos numériques est que vous pouvez visualiser et effacer des photos ultérieurement, donc n'hésitez pas à prendre plusieurs photos du même sujet. L'une des meilleures façons d'apprendre la photographie sous-marine est à partir de vos bonnes et de vos mauvaises photos.

5. Utilisez les accessoires Flash SeaLife pour améliorer la couleur et la luminosité.

L'eau filtre la lumière et les couleurs rouge et jaune engendrant des images sombres et floues. La configuration du mode Mer du SeaLife DC800 corrigera les couleurs perdues, mais c'est uniquement efficace pour une profondeur jusqu'à environ 15m, en fonction de la lumière du soleil et de la visibilité sous l'eau. La méthode la plus efficace pour compenser les couleurs perdues est d'utiliser la lumière artificielle, comme le Flash Pro Numérique de SeaLife. Le Flash se monte facilement sur la base du boîtier. Le bras flexible vous permet de diriger le flash sur le sujet. Deux flashes peuvent même être montés sur le boîtier pour obtenir une image illuminée uniformément et sans ombre. Ce système bloque le flash intégré et évite les tâches de lumière. Le bras flexible du flash permet des ajustements rapides du flash.

6. Utilisez la mise au point de paysage pour réduire le temps de retard de l'obturateur.

Le temps de retard de l'obturateur est cet ennuyeux retard entre le moment où vous appuyez sur l'obturateur et la capture de l'image. L'appareil photo utilise ce temps pour mesurer avec précision la distance de prise de vue pour obtenir une photo nette. Dans le cas d'une vie sous-marine active se déplaçant rapidement, cela peut être un problème, mais voici une solution pratique. Pour réduire le temps de retard de l'obturateur nous suggérons de garder votre appareil photo configuré sur une mise au point de paysage (infini) []. Les sujets sous-marins à une distance de prise de vue supérieure à 50cm seront nets et le temps de retard de l'obturateur pratiquement nul.

7. Visitez le site web de SeaLife pour la mise à jour des astuces et des conseils.

Toutes les mises à jour de ce manuel ou d'astuces et de conseils complémentaires peuvent être trouvés sur le site web de SeaLife: www.sealife-cameras.com.

8. Faites-vous conseiller par votre vendeur d'équipements de plongée local SeaLife au sujet des cours de photographie sous-marine

La plupart des vendeurs d'équipements de plongée SeaLife offre des cours de photographies sous-marines, incluant des stages pratiques ainsi que de nombreux conseils et des techniques utiles pour la photographie sous-marine.

GUIDE DE DÉPANNAGE

Reportez-vous aux symptômes et solutions énumérées ci-dessous avant d'envoyer l'appareil photo pour le faire réparer. Si le problème persiste, contactez votre vendeur local SeaLife pour toute réparation.

Symptôme	Cause	Solutions / Actions correctives
Il n'y a pas d'alimentation	La batterie n'est pas correctement installée.	Insérez la batterie correctement.
	La batterie est déchargée.	Rechargez la batterie.
La batterie se vide rapidement.	La batterie n'est pas complètement chargée. La batterie n'a pas été utilisée pendant une longue période après avoir été chargée.	Chargez entièrement la batterie et déchargez-la pendant au moins un cycle complet avant utilisation afin d'optimiser ses performances et sa longévité.
La batterie ou l'appareil photo sont chauds.	Longue période d'utilisation continue de l'appareil photo ou du flash.	
Même si j'appuie sur le bouton de l'obturateur, l'appareil photo ne prend pas la photo.	Le bouton de l'obturateur n'est pas entièrement enfoncé.	Appuyez à fond sur le bouton de l'obturateur.
	La carte mémoire n'a plus d'espace libre.	Insérez une nouvelle carte mémoire, ou supprimez les fichiers que vous ne voulez plus.
	Le flash est en train de se charger.	Patiencez jusqu'à ce que la DEL d'état soit verte.
	La carte mémoire est protégée en écriture.	Retirez la protection en écriture.
Les images n'apparaissent pas sur le moniteur LCD.	Le moniteur LCD est sombre.	Ajustez la luminosité du moniteur LCD dans le menu.

Symptôme	Cause	Solutions / Actions correctives
Bien qu'il soit positionné sur Mise au point Auto, la mise au point ne se fait pas.	L'objectif est sale.	Nettoyez-le avec un chiffon doux et sec ou avec du papier pour objectif.
	La distance au sujet est inférieure à la plage efficace.	Placez votre sujet dans la plage de mise au point efficace.
Le contenu de la carte mémoire ne peut être lu.	Vous avez lu une carte mémoire qui n'a pas été formatée par cet appareil.	Insérez une carte mémoire qui a été formatée sur cet appareil photo.
Les fichiers ne peuvent être effacés.	Le fichier est protégé.	Annulez la protection.
	La carte mémoire est protégée en écriture.	Retirez la protection en écriture.
Même quand vous appuyez sur les boutons de l'appareil photo, celui-ci ne fonctionne pas.	La batterie est bientôt déchargée.	Rechargez la batterie.
La date et l'heure sont inexactes.	La date et l'heure ne sont pas réglées.	Réglez la bonne date et la bonne heure.
Impossible de télécharger des images dans l'ordinateur.	L'espace libre sur le disque dur de votre ordinateur est peut-être insuffisant.	Vérifiez si le disque dur a assez de place pour exécuter Windows, et si le lecteur de chargement des fichiers image a au moins une capacité équivalente à celle de la carte mémoire insérée dans l'appareil photo.
	Pas d'alimentation.	Utilisez un adaptateur d'alimentation secteur.
		Rechargez la batterie.

Dépannage pour la photographie sous-marine

Symptôme	Cause	Solutions / Actions correctives
Image pas nette	Le paramètre de mise au point n'est pas bon	Voir page 20 pour les informations à propos du paramètre de mise au point
	Mauvaise visibilité sous l'eau	Réduisez la distance de prise de vue dans les eaux où la visibilité est mauvaise
	Trop loin du sujet	Réduisez la distance de prise de vue à 2m sous l'eau
	objectif sale	Inspectez et nettoyez l'objectif
Photo granuleuse (pixelisée)	Faibles conditions de lumière	Utilisez l'accessoire Flash Pro Numérique de SeaLife dans des conditions faibles de lumière ou dans des zones très profondes
Photos bleues ou vertes	L'eau absorbe les couleurs rouge et jaune	Paramétrez l'appareil photo sur le mode Mer et sélectionnez la balance des blancs appropriée.
		Utilisez l'accessoire Flash Pro Numérique de SeaLife dans des conditions faibles de lumière ou dans des zones très profondes

Symptôme	Cause	Solutions / Actions correctives
La photo est trop lumineuse (surexposée) lors de l'utilisation du flash externe.	La configuration de l'appareil photo n'est pas optimisée	Sélectionnez le mode Flash Ext Auto
		Sélectionnez « Flash macro » [Appuyez sur le bouton flash] pour assombrir le niveau d'exposition de la photo.
	Sujets réfléchifs	Réduisez la luminosité du flash externe en faisant tourner la poignée de contrôle dans le sens des aiguilles d'une montre
La photo est trop sombre (sous exposée) lors de l'utilisation du flash externe.	La configuration de l'appareil photo n'est pas optimisée	Éloignez-vous des sujets hautement réfléchifs de couleur blanche ou argentée.
		Sélectionnez le mode Flash Ext Auto
		Sélectionnez « Flash longue portée » [Appuyez sur le bouton flash] pour éclaircir le niveau d'exposition de la photo.
		Augmentez la luminosité du flash externe en faisant tourner la poignée de contrôle dans le sens contraire des aiguilles d'une montre
Réponse de l'obturateur trop lente	Le moteur de la mise au point auto peut causer ce retard	Sélectionnez la mise au point de paysage/infini pour le temps de réponse d'obturateur le plus rapide possible.
Autres problèmes?	Veuillez consulter le guide de dépannage en ligne pour les mises à jour: www.sealife-cameras.com	

SPÉCIFICATIONS DU BOÎTIER

Boîtier sous-marin:

Profondeur:	Test individuel de profondeur à 60m
Contrôles:	Boutons de contrôle pour l'alimentation, l'obturation, le zoom, le menu LCD, 4 boutons de navigation, les boutons SET et Effacer
O-ring:	Silicone
Port de l'objectif:	Port de l'objectif en verre optique à revêtement multiple complet avec fermoir pour l'adaptation d'objectifs accessoires.
LCD:	Fenêtre classe optique en polycarbonate
Montage trépied:	Trépied standard 1/4-20 pour adapter les accessoires.
Cordeau:	Cordeau rembourré avec clip tournant d'attachement
Matériel:	Matériel classe marine en acier inoxydable
Matériau:	Boîtier en polycarbonate surmoulé de caoutchouc.
Poids:	333 grammes (11,7 onces) Boîtier uniquement sans l'appareil photo à l'intérieur 472 grammes (16,6 onces) Boîtier avec appareil photo à l'intérieur
Taille:	3,5H x 5,5W x 3,4D pouces 8,9cm x 14cm x 8,6cm
Temp. de fonctionnement:	33 degrés F à 110 degrés F
Temp. de stockage:	-20 degrés F à +140 degrés F
Garantie:	1 an de garantie limitée.

Spécifications sujettes à modification sans notification.

SL18024
Avril 2008
9HT39-4006-00